

(1) COJINETE  
(2) GUARDAPOLVOS

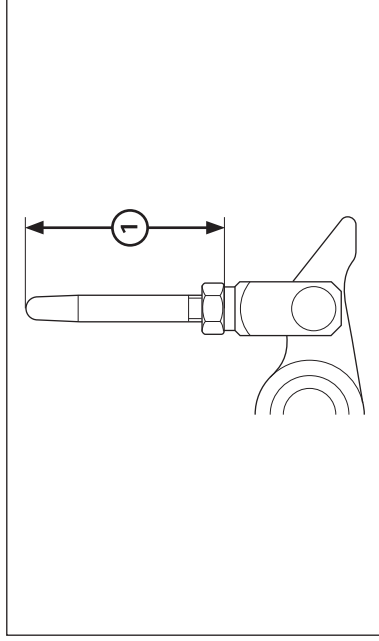

(1) LONGITUD ESTÁNDAR; 35 MM

#### Cambio del cojinete del pivote

Desmonte los guardapolvos.

Desmonte el cojinete del pivote e introduzca el nuevo cojinete de agujas hasta 3 mm por debajo del extremo del pedal, aplique grasa en el interior del cojinete de agujas.

Ajuste la altura del pedal del freno aflojando la contratuerca y girando la varilla de empuje.

La longitud de la varilla de empuje debe estar ajustada entre 32,5 y 37,5 mm.

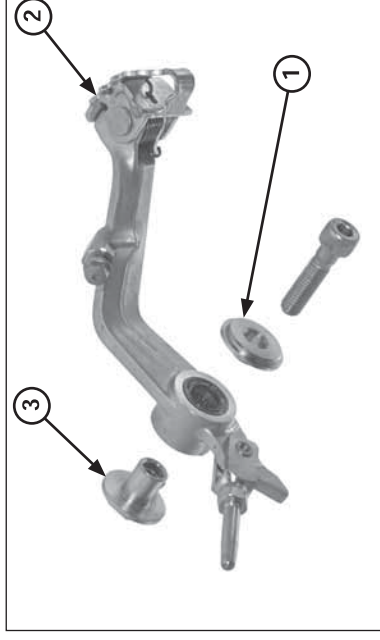

(1) CASQUILLO B  
(2) PEDAL  
(3) TUERCA/CASQUILLO A

#### Instalación

Instale el pedal del freno y los casquillos.

Instale y apriete la tuerca y el tornillo del pivote.

Aplique un agente sellante a la rosca del tornillo del pivote.

Par de torsión: 29 N•m (3,0 kgf•m)

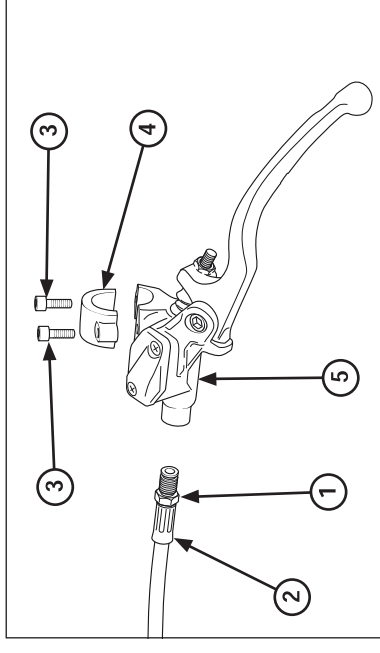

(1) TORNILLO DEL ACEITE  
(2) MANGUITO DEL EMBRAGUE  
(3) TORNILLOS  
(4) SOPORTE  
(5) CILINDRO MAESTRO

#### Cilindro maestro del embrague

#### Desmontaje/Instalación

### AVISO

- Evite derramar líquido de frenos en piezas pintadas, de plástico o de goma. Coloque un trapo de taller encima de estas piezas siempre que trabaje en el sistema.
- Al desmontar el tornillo del manguito del embrague, cubra el extremo del manguito para evitar su contaminación. Fije el manguito para evitar que salga el líquido.

Drene el líquido del embrague del sistema hidráulico dentro de un recipiente adecuado.

Desmonte lo siguiente:

- Maneta del embrague
- Tornillo de aceite del embrague
- Tornillos del soporte del cilindro maestro y el soporte
- Cilindro maestro