

- (1) JUNTA DE ACEITE
- (2) ARANDELA
- (3) CIRCLIP

Aplique grasa al labio de la junta de aceite nueva e instálela en la tapa del cárter izquierdo.
Instale la arandela y el circlip.

Instale la válvula de alivio de presión de aceite (página 3-1).

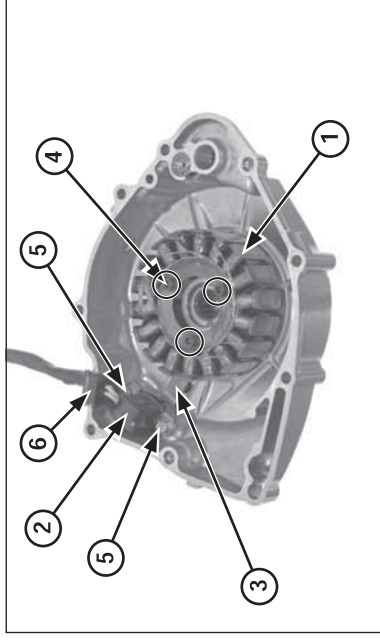

- (1) ESTATOR
- (2) GENERADOR DE IMPULSOS DE ENCENDIDO
- (3) ABRAZADERA DE CABLE
- (4) TORNILLOS ALLEN
- (5) TORNILLOS
- (6) GOMA AISLANTE

Instale el conjunto del estator y el generador de impulsos de encendido de la tapa del cárter izquierdo.
Aplique un agente de bloqueo a las roscas de los tornillos de montaje del estator y del generador de impulsos de encendido.
Instale la abrazadera de cable del alternador.

Instale los tornillos de montaje del estator y del generador de impulsos de encendido.

Apriete los tornillos de montaje del estator al par de torsión especificado.

Par de torsión: 5,4 N•m (0,55 kgf•m)

Apriete los tornillos de montaje del generador de impulsos de encendido al par de torsión especificado.

Par de torsión: 5,4 N•m (0,55 kgf•m)

Aplique sellador a la goma aislante del cable del estator/generador de impulsos de encendido e instálela en la ranura de la tapa del cárter izquierdo.

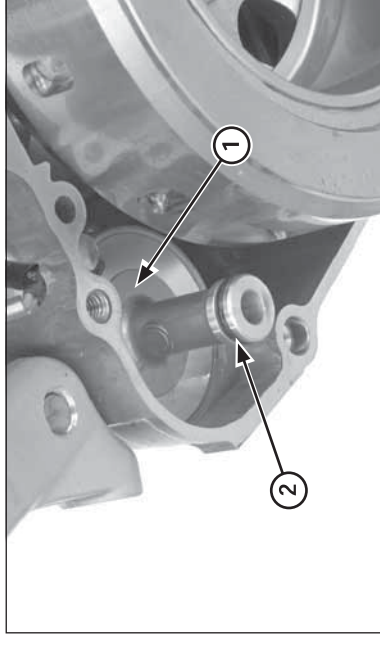

- (1) TAPA DEL FILTRO DE ACEITE
- (2) JUNTA TÓRICA



- (1) CASQUILLOS CENTRADORES
- (2) JUNTA NUEVA

Instalación

Compruebe que la junta tórica de la tapa del filtro está en buenas condiciones y cámbiela en caso necesario.

Instale los casquillos centradores y la nueva junta.