

(1) CASQUILLOS CENTRADORES  
(2) JUNTA NUEVA

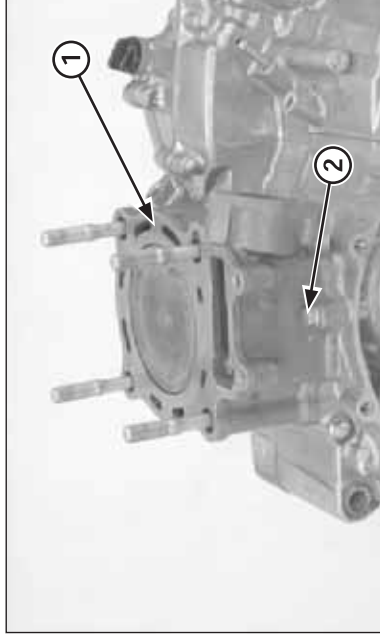

(1) CILINDRO  
(2) ARANDELA Y TORNILLO DE SELLADO NUEVOS

Aplique un agente de bloqueo en las roscas del tornillo de sellado de montaje del cilindro.  
Instale el tornillo de sellado de montaje del cilindro con una arandela de sellado nueva pero no lo apriete todavía.

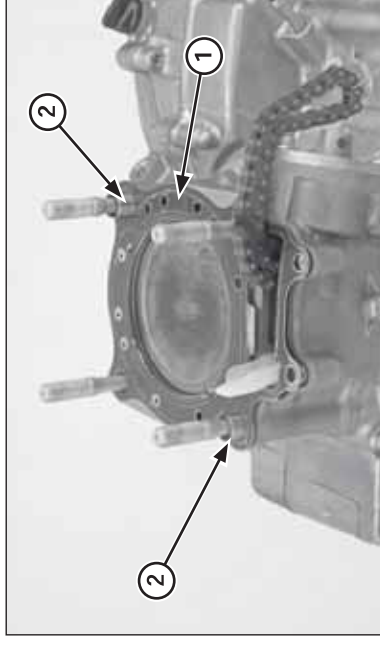

(1) CASQUILLOS CENTRADORES  
(2) JUNTA NUEVA

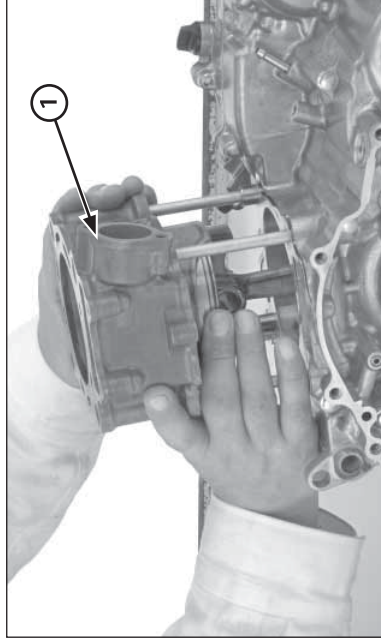

(1) CILINDRO

### Instalación del cilindro

Instale los casquillos centradores y la nueva junta.

Recubra el diámetro interior del cilindro, el pistón y los segmentos del pistón con aceite de motor limpio e instale el cilindro mientras comprime los segmentos del pistón teniendo cuidado de no dañarlos.

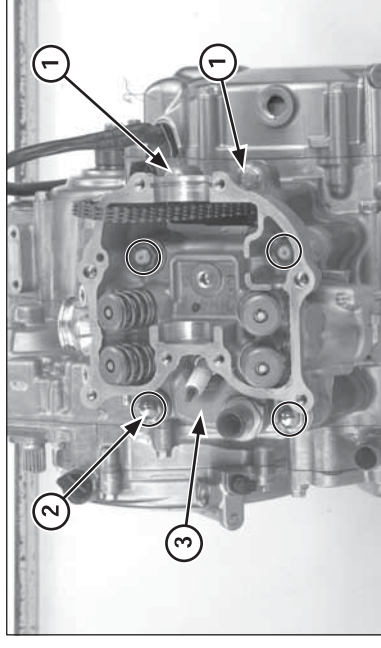

(1) CULATA  
(2) ARANDELAS/TUERCAS  
(3) TORNILLOS

### Instalación de la culata

Instale los casquillos centradores y la nueva junta.  
Introduzca la culata sobre del cilindro.

Aplique aceite a las roscas de las tuercas de montaje y superficie de asiento de la culata e instálaslas con arandelas.

Instale los dos tornillos de 6 mm de la culata.

Apriete las tuercas de la culata (las tuercas ciegas del lado derecho) diagonalmente en 2 ó 3 pasos al par de torsión especificado.

Par de torsión: 39 N•m (4,0 kgf•m)