

(1) INYECTOR

## Inyector

### Inspección

Desmonte el asiento, tapas delanteras, tapas laterales y el conjunto caja asiento-guardabarros trasero.

Ponga en marcha el motor y déjelo al ralentí. Confirme los sonidos de funcionamiento del inyector con una varilla de sondeo o estetoscopio.

Si el inyector no funciona, sustitúyalo.

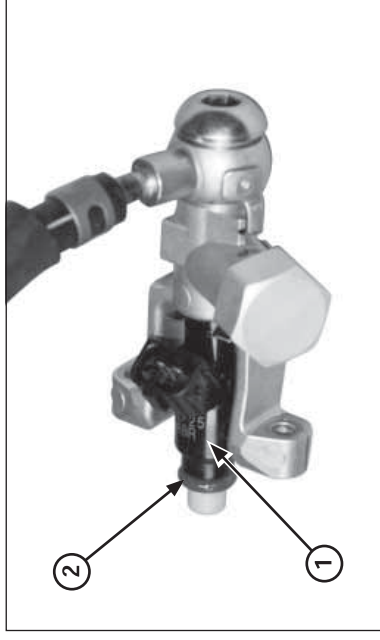

(1) INYECTOR  
(2) JUNTA TÓRICA NUEVA

### Desmontaje/instalación

No extraiga el inyector del soporte del inyector. Sustituya el inyector y el soporte como un solo conjunto.

Sustituya la junta tórica siempre que se retire el conjunto del inyector de combustible de la culata.

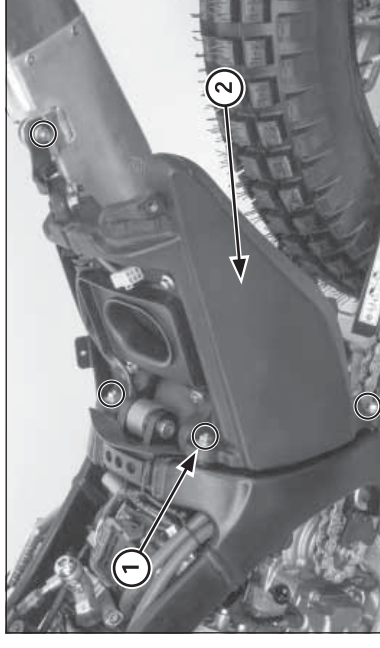

(1) TORNILLOS/TUERCAS  
(2) CARCASA DEL FILTRO DEL AIRE

## Cuerpo del acelerador

### Desmontaje

Desmonte el asiento, tapas delanteras, tapas laterales y el conjunto caja asiento-guardabarros trasero.

Afloje el tornillo de la abrazadera del tubo conector. Quite el tornillo de montaje del silenciador.

Retire el tornillo y las tuercas de montaje de la carcasa del filtro de aire.

Tire de la carcasa del filtro de aire hacia atrás teniendo cuidado de no dañar la instalación eléctrica. Desconecte el manguito del respiradero del cárter de la junta de la carcasa.