

(1) PASTILLA DE FRENO

Desgaste de las pastillas de freno

Mida el grosor de las pastillas de freno.

Pastillas del freno delantero:

Grosor mínimo: 0,5 mm (descontando el soporte metálico)

Pastillas del freno trasero:

Grosor mínimo: 1,0 mm (descontando el soporte metálico)

Si cualquiera de las pastillas está desgastada según las indicaciones, habrá que cambiar las dos pastillas.



(1) DISCO DE FRENO

Sistema de frenos

Discos de freno

Mida el descentramiento del disco de freno trasero con una galga.

Límite de servicio: 0,15 mm

Sustituya el disco del freno si el descentramiento sobrepasa el límite de servicio.

Mida el grosor del disco del freno.

Límite de servicio (Min TH):

Delantero: 2,9 mm

Trasero: 3,0 mm

Cambie el disco del freno si fuera necesario.

Consulte las páginas 4-1 y 4-14 para el desmontaje.

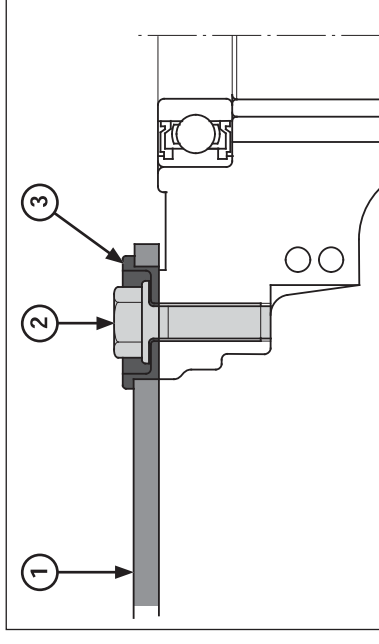

(1) DISCO DE FRENO

(2) TORNILLO DE DISCO

(3) CASQUILLO

El freno delantero es de disco de tipo flotante.

Cambie el disco y los tornillos del disco si el juego en el sentido del giro sobrepasa los 2 mm, midiéndolo en su periferia. El juego estándar es de 0,3 - 1,0 mm.

Aplique un agente de bloqueo a las roscas de los tornillos del disco del freno antes de instalarlo.

Par de torsión:

Delantero: 18 - 20 N·m (1,8 - 2,0 kgf·m)

Trasero: 16 - 18 N·m (1,6 - 1,8 kgf·m)

En el freno delantero, cambie el casquillo por uno nuevo si el disco empieza a oscilar hacia la derecha y la izquierda.