

(1) TUBO DE ALIMENTACIÓN DE COMBUSTIBLE

### Circuito de combustible

Desmonte el asiento, tapas delanteras, tapas laterales y el conjunto caja de asiento-guardabarros trasero.

Compruebe si hay grietas, deterioro o fugas en el tubo de alimentación de combustible.

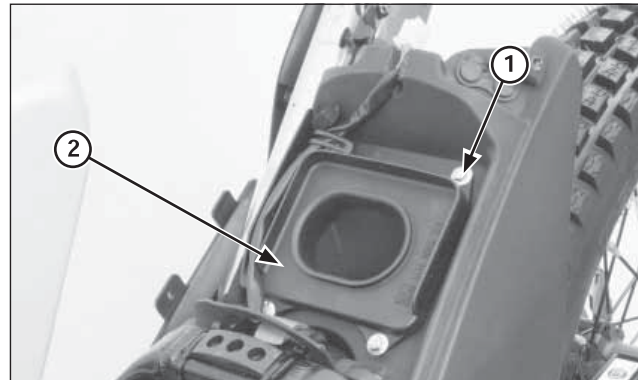

(1) TORNILLOS  
(2) TAPA DE LA CAJA DEL FILTRO DE AIRE

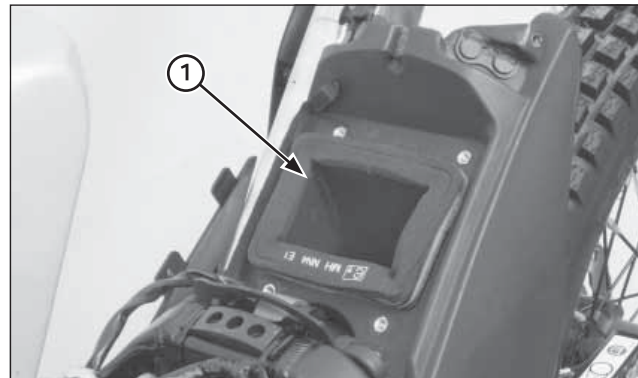

(1) ELEMENTO DEL FILTRO DE AIRE

### Filtro de Aire

Quite los cuatro tornillos y la tapa de la caja del filtro de aire.

Extraiga el conjunto del elemento de filtro de aire de la caja del filtro de aire.

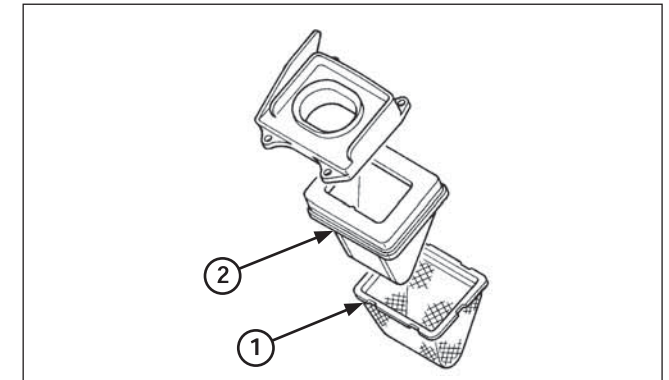

(1) DISPOSITIVO DE REJILLA  
(2) ELEMENTO DEL FILTRO DE AIRE

Retire el dispositivo de rejilla del elemento del filtro de aire.

Compruebe que el dispositivo de rejilla no presente daños y sustitúyalo si fuera necesario.

Lave cuidadosamente el elemento del filtro de aire con un disolvente de limpieza no inflamable y, a continuación, lávelo en una solución de agua caliente y jabón líquido para lavar platos. Aplique aceite de motor al elemento y elimine el exceso de aceite.

Limpie el interior de la caja del filtro de aire.

### ADVERTENCIA

**No utilice nunca gasolina o disolventes de bajo punto de inflamación para limpiar el elemento del filtro de aire. Podría producirse una explosión o un incendio. Empape el elemento con aceite de motor y escurra el aceite sobrante.**

### AVISO

No retuerza el elemento para escurrir el exceso de aceite. Si no se sigue esta precaución se podrían producir daños en el mismo.

La instalación se efectúa en el orden inverso al del desmontaje.