

F-8

**Front brake panel
(XL400SB)**

**Plateau de frein avant
(XL400SB)**

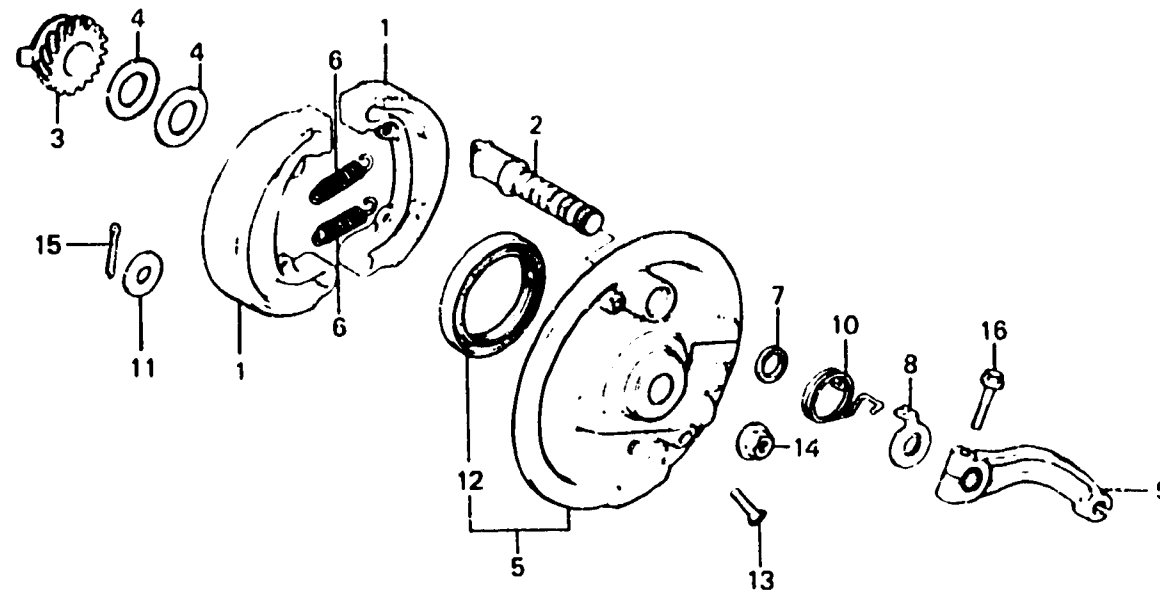

BAK7-28

Item d'entretien	T.D.R.	N° de réf.	N° de pièce	Description	N° de requis XL400 Sa Rc	N° de série	Code de zone
PIGNON COMP. COMPTEUR DE VITESSE PANNEAU COMP. AUXILIAIRE DE FREIN AV. (PIECES RELATIVES Y COMPRISES) BRAS DE FREIN AV. (PIECES RELATIVES Y COMPRISES)	0.3	1	43120-430-000	SABOT COMP. FREIN AR.	2		
	0.5	2	43141-399-010	CAME DE FREIN AR.	1		
	0.4	3	44804-428-000	PIGNON COMP. COMPTEUR DE VITESSE	1		
		4	44809-402-000	RONDELLE DE PIGNON DE COMPTEUR VITESSE	2		
		5	45010-435-861	PANNEAU COMP. AUXILIAIRE DE FREIN AV.	1		
		6	45133-329-000	RESSORT DE MACHOIRE DE FREIN AV.	2		
		7	45134-250-000	CACHE-POUSSIÈRE DE CAME DE FREIN	1		
		8	45145-428-000	INDICATEUR FREIN AV.	1		
		9	45410-435-770	BRAS DE FREIN AV.	1		
		10	45435-428-000	RESSORT DE RAPPEL DE BRAS FREIN	1		
		11	90524-030-000	RONDELLE A DE FIXATION SUPPORT DE GUIDON	1		
		12	91251-121-000	JOINT D'ÉTANCHEITÉ D'HUILE, 47X60X7	1		
		13	93700-05016-0A	VIS A TÊTE OVALE, 5X16	1		
		14	94050-12000	ECROU DE BRIDE, 12MM	1		
		15	94201-20200	GOUPILLE FENDUE, 2.0X20	1		
		16	95700-06028-00	BOULON DE BRIDE, 6X28	1		