

G 11

F-3

Handle lever • Switch • Cable

Levier de poignée •
Interrupteur • Câble

Lenkstangenhebel •
Schalter • Kabel

Palanca de manubrio •
Interruptor • Cable

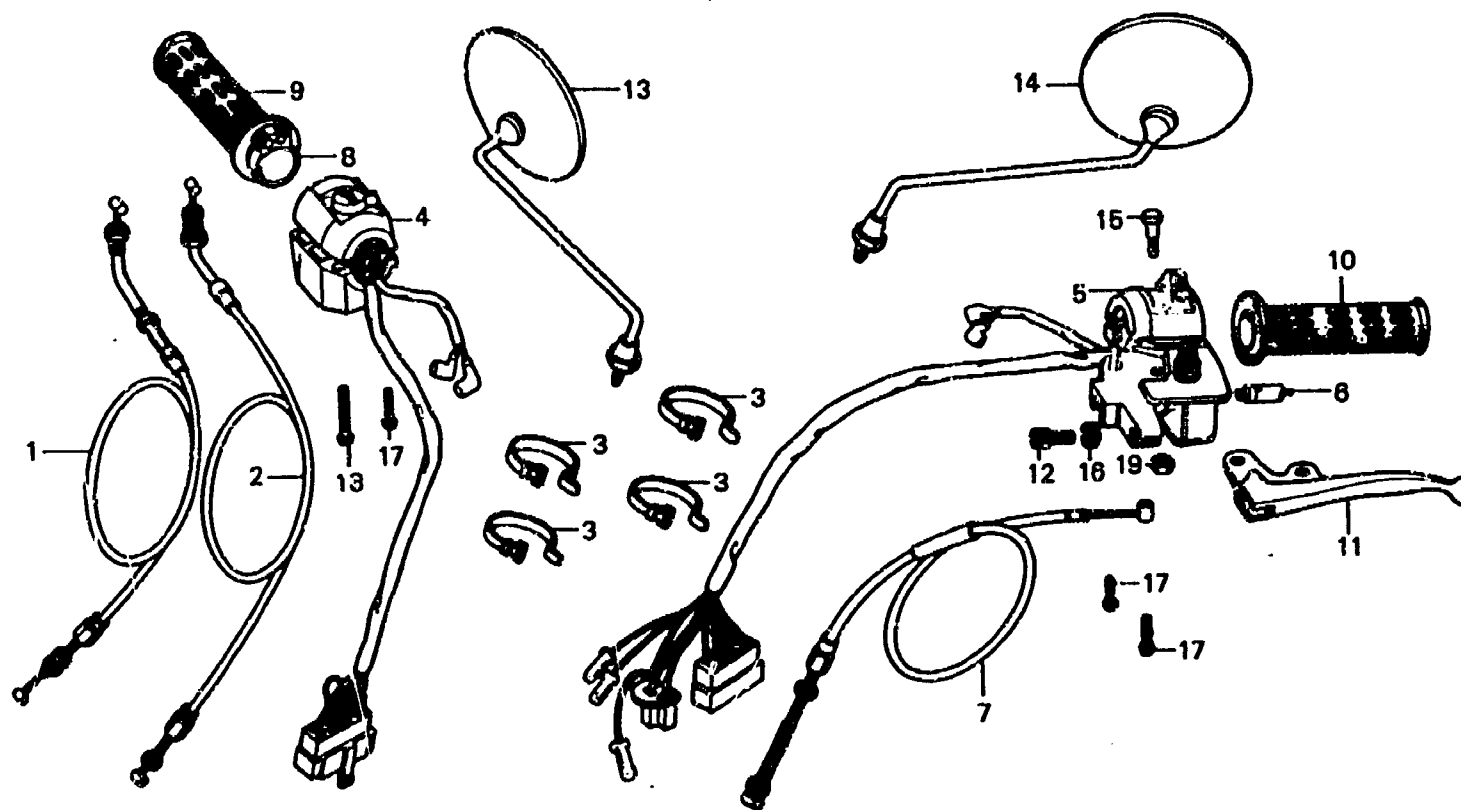

B417-12

Item d'entretien	T.D.R.	N° de réf.	N° de pièce	Description	N° de requis CB400A	N° de série	Code de zone
			47500-417-610	CABLE DE FREIN DE STATIONNEMENT	1		E, ED, F, G2
		8	53141-300-010	TUYAU DE POIGNEE DE GAZ	1		
		9	53165-390-780	CAOUTCHOUC POIGNEE D.	1		
		10	53166-390-780	CAOUTCHOUC POIGNEE G.	1		
		11	53180-417-000	LEVIER DE FREIN DE STATIONNEMENT	1		
		12	53192-268-000	BOULON DE REGLAGE DE CABLE EMBRAYAGE	1		
		13	88110-304-621	RETROVISEUR D.	1		F
			88110-333-611	RETROVISEUR D.	1		CM, E, ED, G2
		14	88120-304-621	RETROVISEUR G.	1		F
			88120-333-611	RETROVISEUR G.	1		CM, E, ED, G2
		15	90114-310-000	BOULON, PIVOT LEVIER POIGNEE	1		
		16	90321-315-670	ECROU DE FIXATION	1		
		17	93500-05025-0A	VIS A TETE CYLINDRIQUE, 5X25	3		
		18	93500-05035-0A	VIS A TETE CYLINDRIQUE, 5X35	1		
		19	94001-06000	ECROU HEX., 6MM	1		

1978.11.01

011

H 11