

H 2

F - 21  
Pedal - Kick starter arm

FR.

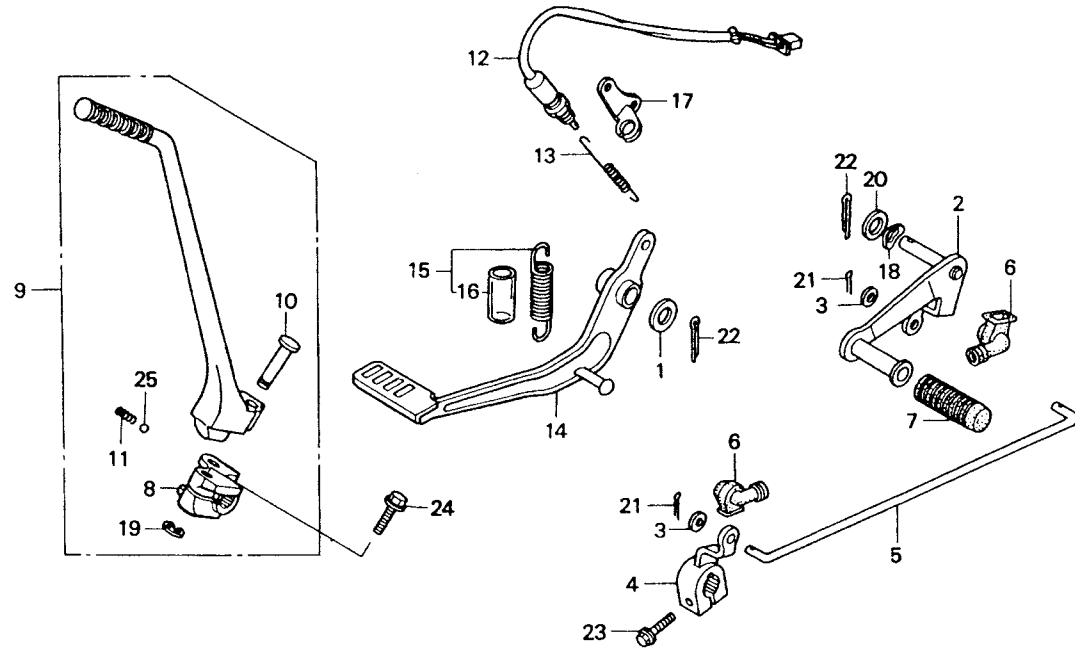

Service item	F.R.T.	Ref. No.	Part No.	Description	Reqd. No. NSR150SP	Area code
		16	46515-KS6-700	TUBE, BRAKE PEDAL SPRING.....	1	ปลอกยางหุ้มสปริงข้างขาเบรค
		17	50352-KW6-840	STAY, RR. STOP SWITCH.....	1	ขายึดสวิทช์ไฟเบรคหลัง
		18	90403-KV0-003	WASHER, WAVE, 10MM.....	1	แหวนรอง 10 มม.
		19	90601-473-003	E-RING, 8MM.....	1	คัลป์ล็อก 8 มม.
		20	94101-10000	WASHER, PLAIN, 10MM.....	1	แหวนรอง 10 มม.
		21	94201-20120	PIN, SPLIT, 2.0X12.....	2	พิน 2.0x12
		22	94201-25220	PIN, SPLIT, 2.5X22.....	2	พิน 2.5x22
		23	95701-06020-07	BOLT, FLANGE, 6X20.....	1	โบลท์หน้าแปลน 6x20
		24	95701-08030-07	BOLT, FLANGE, 8X30.....	1	โบลท์หน้าแปลน 8x30
		25	96211-08000	BALL, STEEL, #8 (1/4).....	1	เม็ดลูกปืน #8

3