

# M-3

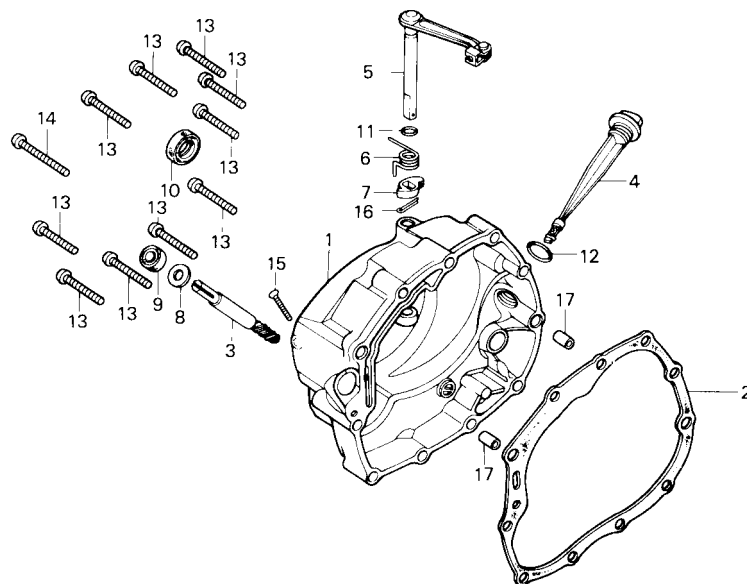

## ● TAMPA LATERAL DIREITA DO MOTOR

REF. N°	COD-PRO	N° DA PEÇA	DESCRIÇÃO	NOTA	QUANT. CG125 ALCOOL	TMO	ÍNDICE	N° DE SÉRIE OU OBSERVAÇÕES
1	G3520	11330-383-000	TAMPA LATERAL DIR, MOTOR		1	1,2		
2	B7340	11393-107-000	JUNTA, TAMPA LATERAL DIR.		1	0,9		
3	B6620	12431-324-030	ENGRENAGEM, TACOMETRO		1	1,0		
4	H9729	15650-383-000	MEDIDOR, NÍVEL DE ÓLEO		1			
5	H9699	22810-365-000	BRAÇO, ACIONAMENTO DA EMBREAGEM		1	1,0		
6	H0306	22816-355-000	MOLA, BRAÇO DE ACIONAMENTO		1			
7	00582	22821-355-000	ACIONADOR, EMBREAGEM		1			
8	00590	90458-324-010	ARRUELA, ENCOSTO,6,7mm		1			
9	B6638	91201-324-023	RETENTOR DE ÓLEO, 8,5x14,5x7		1	1,0		
10	00612	91204-259-003	RETENTOR DE ÓLEO, 16x28x7		1	1,0		
	34118	91204-259-005	RETENTOR DE ÓLEO, 16x28x7		1			
11	G8239	91301-027-000	ANEL DE VEDAÇÃO, 6,8x1,9		1			
12	G8263	91307-035-000	ANEL DE VEDAÇÃO, 18x3		1			
13	K3655	93500-06040-0A	PARAFUSO, PHILLIPS,6x40		10			
14	K3752	93500-06050-0A	PARAFUSO, PHILLIPS, 6x50		1			
15	A8732	93700-05025-0A	PARAFUSO, CABEÇA ABAULADA, 5x25		1			
16	G4144	94201-20150	CUPILHA,2,0x15		1			
17	00680	94301-08140	PINO A, GUIA, 8x14		2			