

## M-2

### Cabeçote

### Cylinder Head

### Culata de Cilindro

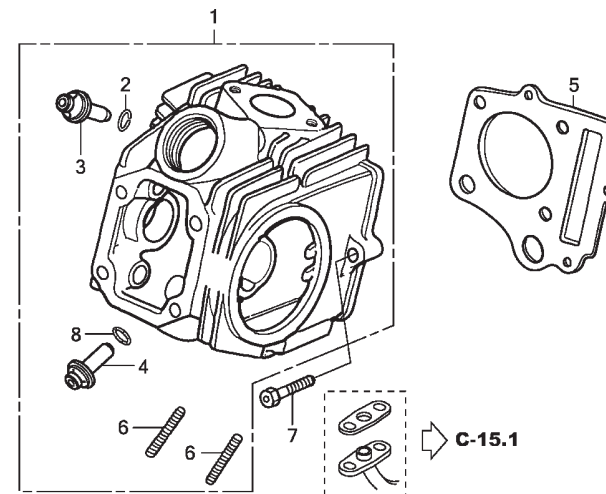

GFP5E0200

2

Ref. Nº	N.O.S.	Item de serviço	T.M.O.	Ref. Nº	Nº da peça	Descrição	Qtd. POP100	Nº de série	Tipo
1	111106	Cabeçote, Comp. ....	1,5	1	12200-GFP-900	Cabeçote, Comp. ....	1	.....	.....
		• Inclui: Ajuste da válvula e retífica		2	12213-KRM-840	Presilha, Guia Válvula .....	1	.....	.....
3	1111L9	Guia, Válvula Admissão(Uma) .....	1,7	3	12237-GFP-305	Guia, Válvula Admissão (OS) .....	1	.....	.....
		• Inclui: Retífica		4	12245-KEV-305	Guia, Válvula Escape (OS) .....	1	.....	.....
		• Inclui: Ajuste da válvula e retífica		5	12251-GFP-901	Junta, Cabeçote .....	1	.....	.....
	1111M9	Guia, Válvula: Para 1 motocicleta ....	2,0						
		• Inclui: Retífica		6	90033-041-020	Prisioneiro, 6x32 .....	2	.....	.....
		• Inclui: Ajuste da válvula e retífica		7	90081-GFP-900	Parafuso, Flange, 6x23 .....	1	.....	.....
4	1111M0	Guia, Válvula Escape(Uma) .....	1,7	8	91305-028-158	Anel, Vedação, 9x1,6(ARAI) .....	1	.....	.....
		• Inclui: Retífica							
		• Inclui: Ajuste da válvula e retífica							
	1111M9	Guia, Válvula: Para 1 motocicleta ....	2,0						
		• Inclui: Retífica							
		• Inclui: Ajuste da válvula e retífica							
5	111115	Junta, Cabeçote .....	0,8						