

### Rear Wheel Removal

1. Place a wood block under the engine and raise the rear wheel off the ground.
  2. Remove the rear brake adjusting nut ①.
  3. Remove the brake panel stopper arm attaching bolt ②.
  4. Remove the cotter pin ③ from rear axle nut.
  5. Remove the rear axle nut ④, and pull out the rear axle ⑤, and then the rear wheel can be removed.
- \* Reverse the sequence for reinstallation.

**CAUTION:** Always replace removed cotter pins with new, unused cotter pins.

### Desmontaje de la rueda trasera

1. Coloque un bloque de madera debajo del motor y levante la rueda trasera del suelo.
2. Quite la tuerca de ajuste del freno trasero ①.
3. Quite el tornillo de fijación del brazo de parada del panel de freno ②.
4. Quite la clavija hendida ③ de la tuerca del puente trasero.
5. Quite la tuerca del puente trasero ④, y retire el puente trasero ⑤, entonces, el conjunto de la rueda trasera estará pronto a desmontarse.

\* Los trabajos de remontaje se efectúan en orden inverso de lo expuesto aquí arriba.

**PRECAUCION :** Siempre reemplace las clavijas hendidas por unas nuevas cuando se efectue desmontaje.

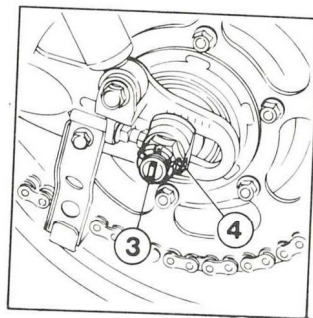
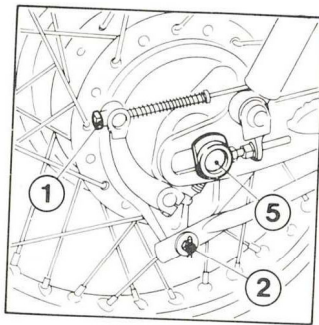

### Démontage de la roue arrière

1. Placer un bloc en bois sous le moteur et lever la roue arrière au-dessus du sol.
2. Enlever l'écrou de réglage du frein arrière ①.
3. Enlever le boulon de fixation du bras d'arrêt du panneau de frein ②.
4. Enlever la goupille ③ de l'écrou du pont-arrière.
5. Enlever l'écrou du pont-arrière ④, et retirer le pont-arrière ⑤, et ensuite, la roue arrière peut être déposée.

\* Les travaux de remontage s'effectuent par l'ordre inverse à ceux mentionnés ci-haut.

**PRECAUTION:** Lors de démontage, remplacer toujours les goupilles par des neuves.

### Ausbau des Hinterrades

1. Schieben Sie einen Holzklötz unter den Motor und heben Sie das Hinterrad vom Boden ab.
2. Entfernen Sie die Einstellmutter ① der Hinterradbremse.
3. Entfernen Sie die Befestigungsschraube ② des Bremspedal-Stopparmes.
4. Ziehen Sie den Splint ③ aus der Hinterachsmutter.
5. Entfernen Sie die Hinterachsmutter ④ und ziehen Sie die Hinterachse ⑤ heraus, so daß das Hinterrad entfernt werden kann.

\* Der Einbau erfolgt in umgekehrter Reihenfolge.

**ZUR BESONDEREN BEACHTUNG:** Ersetzen Sie entfernte Splinte immer durch neue, noch nicht gebrauchte Splinte.