

Снятие заднего колеса

1. Установите мотоцикл на боковой упор.
2. Открутите 4 колесные гайки (1).
3. Аккуратно снимите заднее колесо (2).

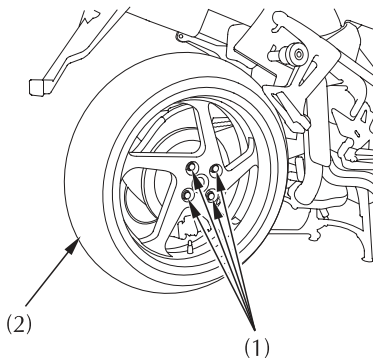

- (1) Задние колесные гайки
(2) Заднее колесо

Рекомендации по установке:

Для установки заднего колеса выполняйте указанные выше операции в обратном порядке.

Затяните осевую гайку предписанным моментом затяжки.

Момент затяжки гайки оси:

108 Нм (11,0 кгс × м)

После установки колеса несколько раз нажмите на педаль тормоза и затем проверьте, свободно ли вращается колесо. Если колесо вращается не свободно, или тормозные колодки трутся по диску, перепроверьте колесо.

Если при сборке не использовался динамометрический ключ, как можно скорее обратитесь к официальному дилеру Honda для проверки правильности сборки. Неправильная сборка может привести к потере тормозных свойств.