

Предварительное сжатие пружины:

(VFR)

Каждый регулятор предварительного натяжения пружины (1) имеет 7 фиксированных настроек для различной нагрузки и условий движения.

Используйте специальный гаечный ключ (2) и удлинитель (3) для регулировки задних амортизаторов.

Положение 1 соответствует малой нагрузке и предназначено для езды по ровному покрытию. Положение 2 является стандартным.

Положения от 3 до 7 усиливают предварительное сжатие пружины для увеличения жесткости задней подвески и могут использоваться при больших нагрузках на мотоцикл.

Узел заднего амортизатора включает демпфирующее устройство, которое содержит азот под высоким давлением.

Не пытайтесь разбирать или ремонтировать демпфирующее устройство, оно не подлежит восстановлению и в случае выхода из строя заменяется. Эти работы должны производиться

только официальным дилером компании Honda. Указания, приводимые в настоящем Руководстве по эксплуатации, ограничиваются исключительно регулировкой узла амортизатора.

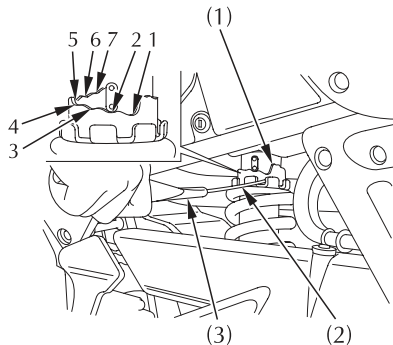

- (1) Регулятор предварительного сжатия пружины
- (2) Специальный ключ
- (3) Удлинитель