

Установка

1. Установите боковые манжеты в колесо и установите его между перьями вилки.
С левой стороны вставьте ось колеса через левое перо вилки и ступицу колеса.
2. Выровняйте линию-метку передней оси с углубленной поверхностью пера вилки.

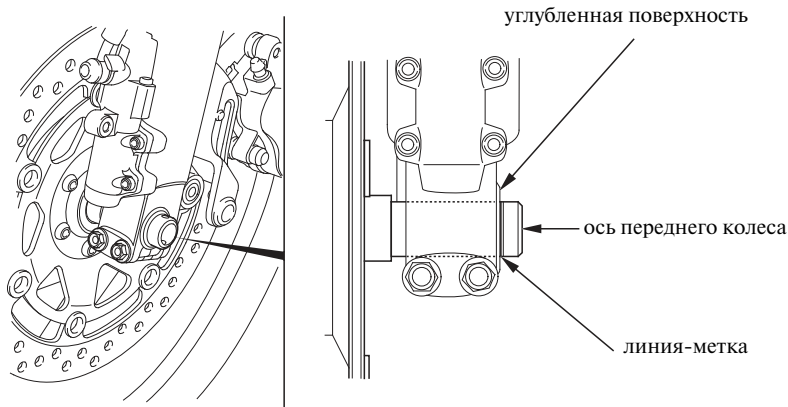

3. Затяните стяжные болты на левом пере передней вилки рекомендованным моментом:
22 Нм (2,2 кгс/м)
4. Затяните болт оси рекомендованным моментом:
59 Нм (6,0 кгс-м)
5. Установите тормозной суппорт на перо передней вилки.
Чтобы не повредить тормозные колодки во время установки суппортов в сборе, будьте внимательны, заводя тормозной диск между тормозных колодок.
6. Установите болты крепления правого суппорта и болт крепления левого суппорта, затем затяните их рекомендованным моментом:
31 Нм (3,2 кгс-м)

(продолжение на следующей странице)