

คลัทช์

การปรับตั้ง

1. คลายน็อตล็อคตัวปรับตั้ง (1)
2. หมุนตัวปรับตั้งคลัทช์ (2) ตามเข็มนาฬิกา 1 รอบ (ห้ามหมุนเกิน)
3. หมุนตัวปรับตั้งคลัทช์ทวนเข็มนาฬิกาอย่างช้าๆ จนกระทั่งรู้สึกฝืดๆ
4. จากตำแหน่งนี้ให้หมุนตัวปรับตั้งคลัทช์ตามเข็มนาฬิกา 1/8 รอบ แล้วขันน็อตล็อคตัวปรับตั้งให้แน่น
5. หลังการปรับตั้งให้ทดสอบขับซึ่งรถจักรยานยนต์เพื่อทดสอบการทำงานของคลัทช์ การสตาร์ทเครื่องยนต์จะง่ายคลัทช์จะไม่สั่น การเปลี่ยนเกียร์ก็ไม่ต้องขัดโดยเฉพาะเมื่อเปลี่ยนไปสู่เกียร์ว่าง

หากท่านปรับตั้งด้วยวิธีดังกล่าวแล้วไม่ได้ผลหรือคลัทช์ทำงานผิดปกติ ให้ท่านนำรถไปตรวจเช็คที่ศูนย์บริการฮอนด้า

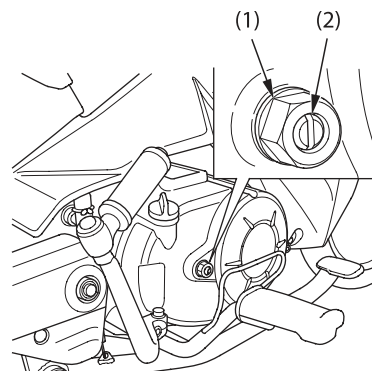

- (1) น็อตล็อคตัวปรับตั้ง
- (2) ตัวปรับตั้งคลัทช์