

## РЕГУЛИРОВКА ПЕРЕДНЕЙ ПОДВЕСКИ

31. Нажав на рычаг переднего тормоза, несколько раз прокачайте вилку вверх и вниз, чтобы зафиксировать ось и проверить работу переднего тормоза.

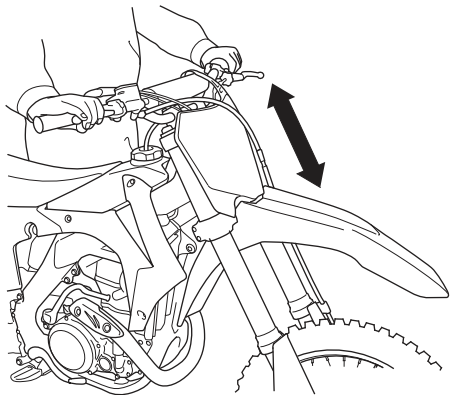

32. Удерживая вилку параллельно, по очереди затяните правые стяжные болты оси (33) до требуемого момента: 20 Н·м (2,0 кгс·м)



(30) правые стяжные болты оси

### ВНИМАНИЕ

Во избежание повреждений при затяжке стяжных болтов оси убедитесь, что передняя ось надежно зафиксирована на внутренней поверхности хомута левого пера вилки.

33. Установите кожух тормозного диска (34) и затяните болты (35) до требуемого момента: 13 Н·м (1,3 кгс·м)

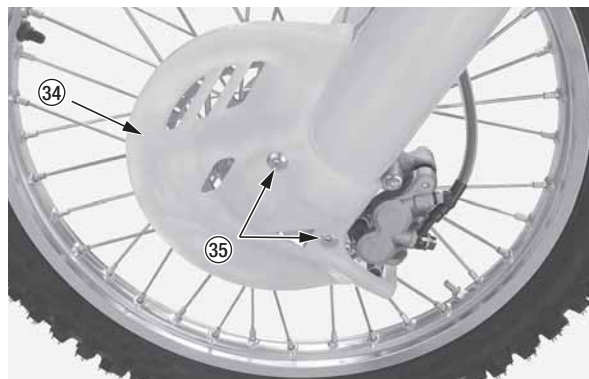

(34) кожух тормозного диска

(35) болты кожуха

34. Поставьте регуляторы степени отбоя (36) и чувствительности (37) в начальные положения.

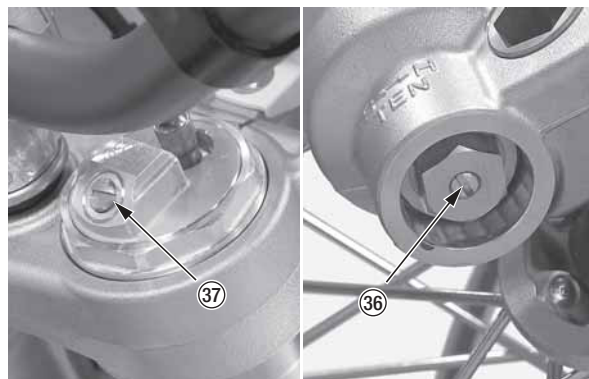

(36) регулятор степени отбоя

(37) регулятор чувствительности