

ТОПЛИВНЫЙ БАК

См. «Меры безопасности при проведении технического обслуживания» на стр. 27.

I Снятие топливного бака:

1. Снимите седло (стр. 37).
2. С обеих сторон выкрутите болты «А» с манжетами (1), удерживающие боковые кожухи.
3. Выкрутите болты «В» (2).
4. Потяните кожухи (3) вперед, чтобы отделить их от защитных панелей (4) воздушного фильтра.

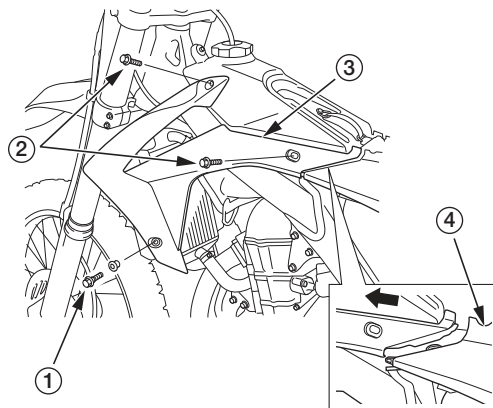

- (1) болты «А» с манжетами
- (2) болты «В»
- (3) кожухи
- (4) защитные панели

5. Сдвиньте кожухи, установив крючки (5) в углубления (6) на топливном баке.
6. Снимите кожухи, повернув их, как показано на схеме.

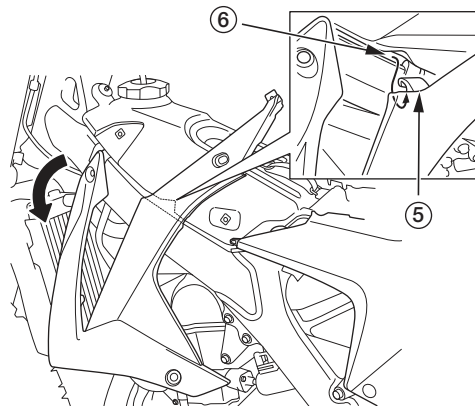

- (5) крючок
- (6) углубление

7. Установите и зафиксируйте хомут (7) на вентиляционном патрубке (8).

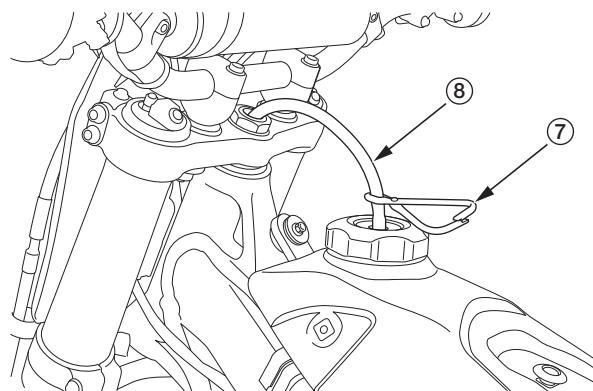

- (7) хомут
- (8) вентиляционный патрубок

8. Извлеките вентиляционный патрубок (8) бака из осевой гайки рулевой колонки.
9. Снимите ремень топливного бака (9).
10. Выкрутите болт с прокладкой (10).

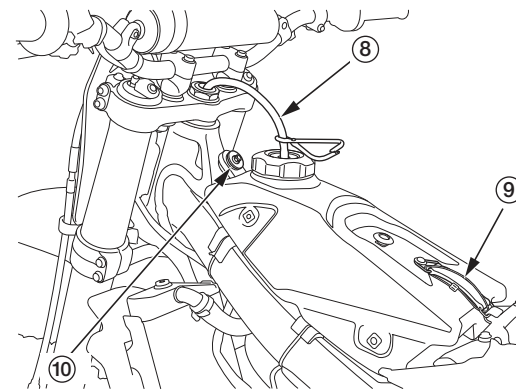

- (8) вентиляционный патрубок
- (9) ремень топливного бака
- (10) болт с прокладкой

11. Отсоедините топливопровод (11) от хомута (12).

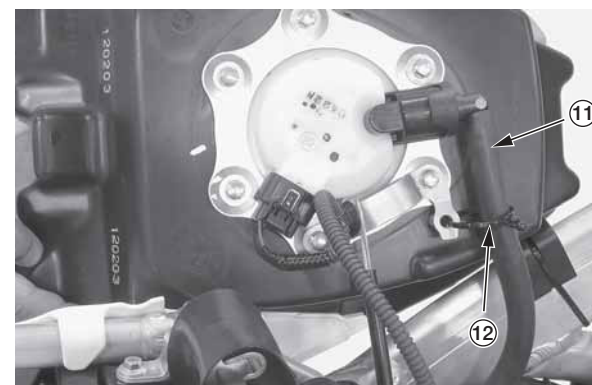

- (11) топливопровод
- (12) хомут