

АМОРТИЗАТОР РУЛЯ

2. Проверьте состояние сферических подшипников (2). Сдвиньте пальцем сферические подшипники. Они должны сдвигаться плавно и легко. Если подшипники сдвигаются с заеданиями, их следует заменить новыми. Процедура замены подшипников приведена в Руководстве по ремонту. Вы также можете обратиться к официальному дилеру Honda.

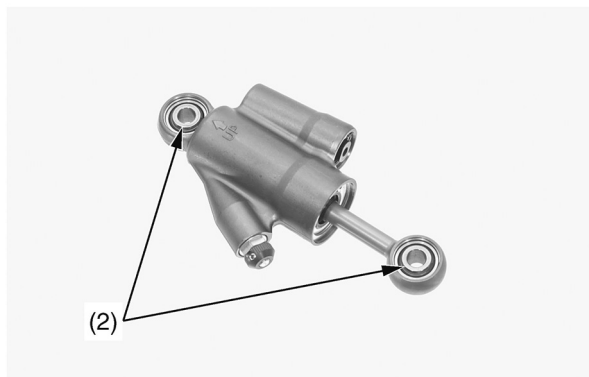

(2) сферические подшипники

Установка

1. Очистите резьбу крепежных болтов амортизатора рулевого механизма и нанесите на них герметик.
2. Установите амортизатор (1) так, чтобы отметка «UP» (2) была направлена вверх и вперед. Поверните шток амортизатора и его стопорное кольцо (3) вперед.
3. Установите крепление разъема (4), втулку (5) и болты крепления амортизатора рулевого механизма (6).
 - Убедитесь, что втулка установлена более широким концом фланца в направлении колонки руля.
 - Совместите крепление разъема (7) с головкой рулевого наконечника (8).
4. Затяните крепежные болты до требуемого момента: 20 Н·м (2,0 кг·с·м)

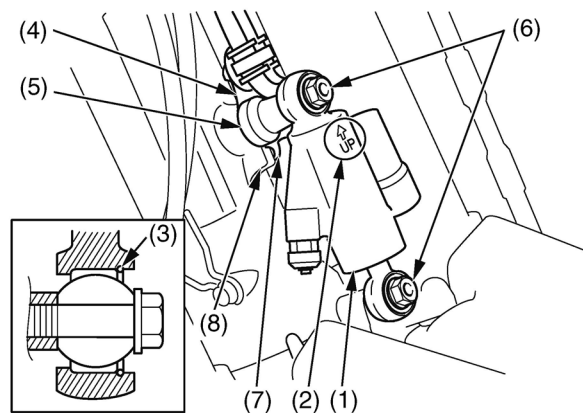

- (1) амортизатор руля
- (2) отметка UP
- (3) стопорное кольцо
- (4) крепление разъема
- (5) втулка
- (6) болты крепления рулевого механизма
- (7) крепление разъема
- (8) головка рулевого наконечника

5. Поставьте мотоцикл на блок или подставку (чтобы поднять переднее колесо) и проверьте плавность хода руля между крайними положениями.

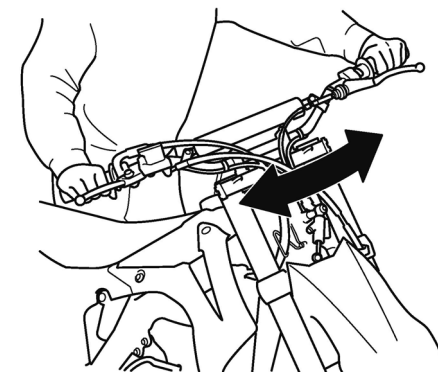

6. Установите на место номерную пластину (стр. 129).