

## Рекомендованное масло

Рекомендуемое масло	Except U type: Cushion Oil SS-19 For U type: Honda Ultra Cushion Oil SPECIAL IV
---------------------	---

## Замена масла правого пера

Процедура разборки передней подвески изложена на стр. 93.

1. Выкрутите болты (1) и снимите щиток пера (2).

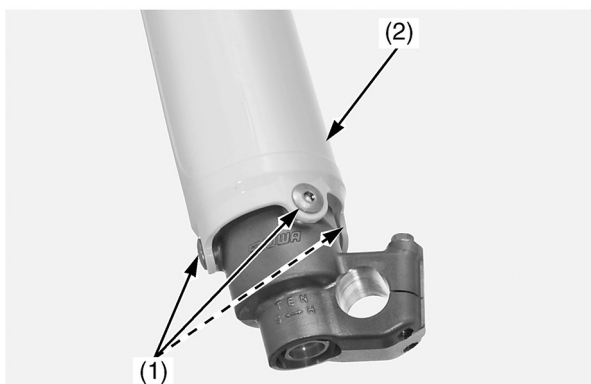

(1) болты  
(2) щиток

2. Очистите перо, особенно поверхность скользящей трубы и сальник.

3. Удерживая наружную трубу, открутите демпфирующий узел при помощи ключа для контргаек и вытащите его, слегка сдвинув наружную трубу вниз по направлению к корпусу оси.

ключ для контргаек 07WMA-KZ30100

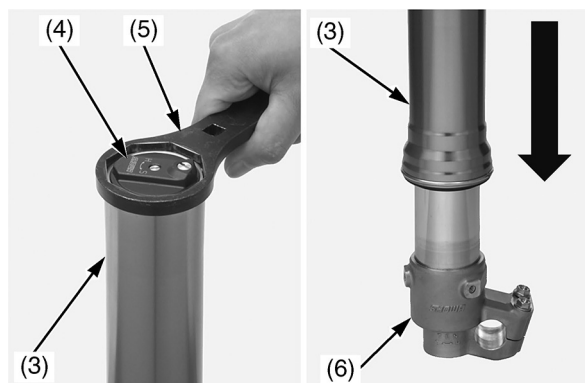

(3) наружная труба  
(4) демпфирующий узел  
(5) ключ для контргаек  
(6) корпус оси

### ВНИМАНИЕ

При сдвигании наружной трубы относительно скользящей поддерживайте обе трубы и следите, чтобы сальник пера не касался корпуса оси.

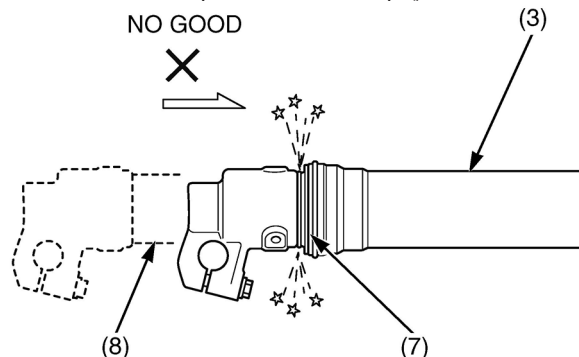

(3) наружная труба  
(8) скользящая труба  
(7) сальник пера

4. Слейте амортизационное масло из внешней трубы вилки (3) и из демпфирующего узла вилки через масляные отверстия (9).

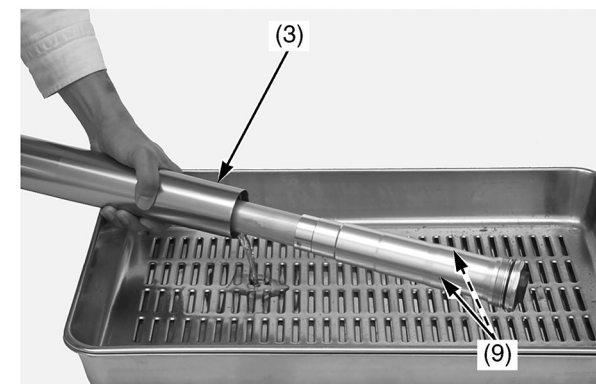

(3) наружная труба  
(9) масляные отверстия

5. Слейте амортизационное масло из внешней трубы (1) перевернув ее. Если выдержать трубу в перевернутом состоянии в течение 20 мин. при 20°C, то в ней останется примерно 7 см<sup>3</sup> амортизационного масла.

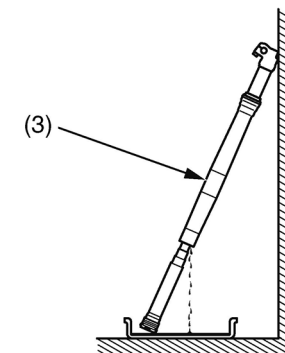

(3) наружная труба  
Перелейте отработанное масло в специальную емкость и утилизируйте его (стр. 160).

### ВНИМАНИЕ

Неправильная утилизация отработанного масла вредит окружающей среде.