

## ПОДВЕСКА

8. Снимите гайку (10) передней оси и ослабьте стяжные болты (11) оси на обоих перьях вилки.

Вытяните переднюю ось (12) из ступицы колеса и снимите переднее колесо с втулками.

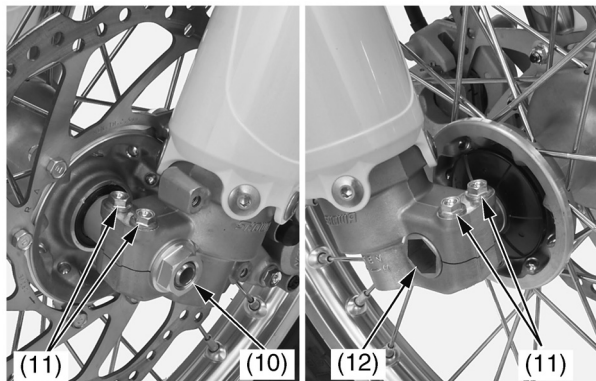

(10) гайка передней оси  
(11) стяжные болты передней оси  
(12) передняя ось

9. Выкрутите болты хомута тормозного шланга (13), фиксатор «А» (14) и фиксатор «В» (15).

10. Выкрутите крепежные болты (16) тормозного суппорта (17) и снимите его.

- Не вывешивайте тормозной суппорт на тормозном шланге.
- Не нажимайте на рычаг переднего тормоза после снятия переднего колеса. Это может усложнить поиск правильного положения диска между тормозными колодками при сборке.

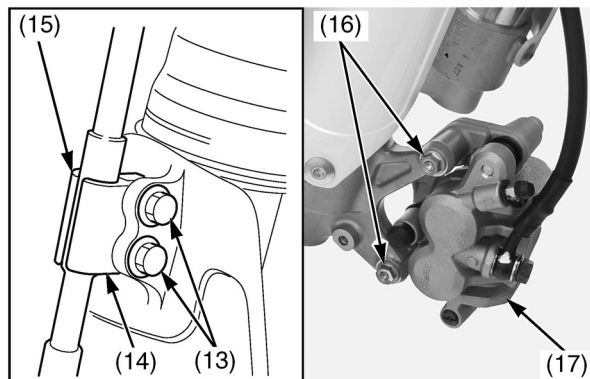

(13) болты хомута тормозного шланга  
(14) фиксатор «А»  
(15) фиксатор «В»  
(16) болты суппорта  
(17) тормозной суппорт

11. Ослабьте болты нижней траверсы (18) вилки. При ослаблении болтов придерживайте перо вилки чтобы оно не упало.

12. Потяните каждое перо вниз и наружу.



(18) болты нижней траверсы

13. Проведите чистку пера в сборе, уделив особое внимание поверхности скользящей трубы (19) и сальнику (20).

14. Измерьте длину (21) между корпусом оси и наружной трубой и запишите ее перед разборкой вилки.

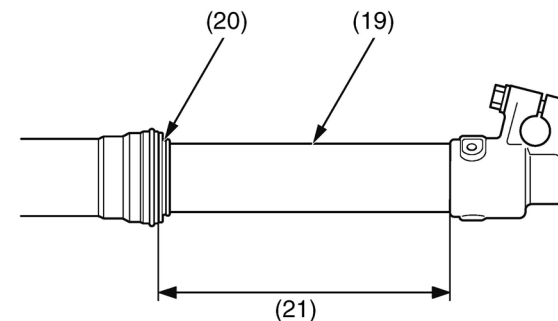

(19) поверхности скользящей трубы  
(21) длина  
(20) сальник