

3. Подсоедините разъем топливпровода к штуцеру инжектора (2) до тех пор, пока не услышите щелчок удерживая корпус штекера (4). Заблокируйте слайд-фиксатор (3), нажав на него, пока не услышите щелчок.

Если соединитель тяжело вставить, смажьте конец патрубка небольшим количеством моторного масла.

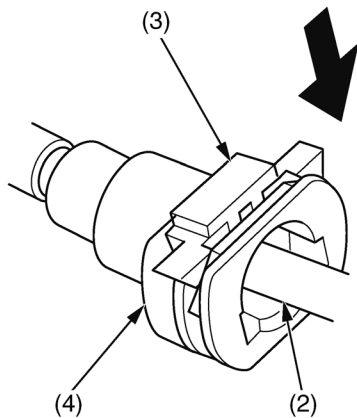

- (2) топливный патрубок
- (3) фиксатор
- (4) корпус разъема

4. Убедитесь, что соединение надежно и что слайд-фиксатор прочно закреплен на месте. Проверьте потянув за корпус разъема, а также визуально.

5. Установите резиновую прокладку (5), крепление (6) и болт (7). Соедините язычок крепления (8) с пазом (9), как показано на схеме.

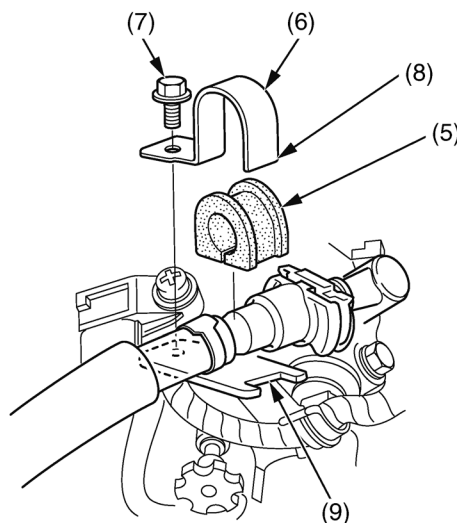

- (5) резиновая прокладка
- (6) крепление
- (7) болт
- (8) язычок крепления
- (9) паз

6. Установите крышку топливпровода (10). Убедитесь, что резиновая крышка (1) правильно установлена между штекером и топливным насосом.

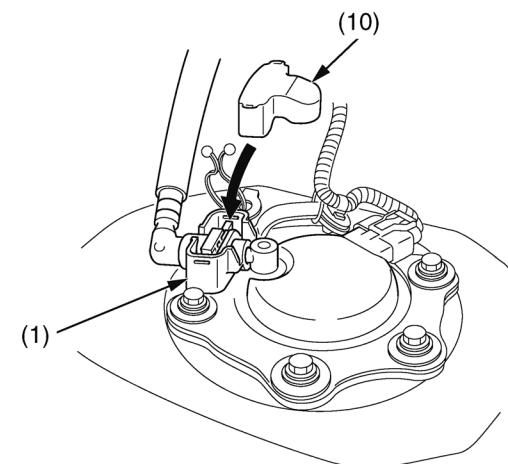

- (1) резиновая крышка
- (10) крышка соединения топливпровода

7. Увеличьте давление в топливном баке (стр. 52).