

3. Установите корпус воздушного фильтра (3) на подрамник (4).

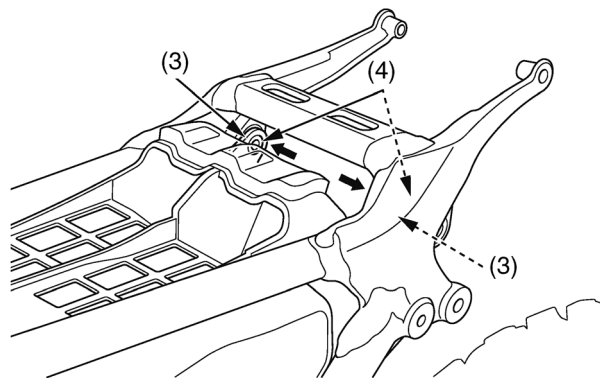

(3) корпус воздушного фильтра
(4) подрамник

4. Сдвиньте заднее крыло (5) вперед, чтобы совместить отверстие на заднем крыле с отверстием на подрамнике. Установите и закрутите болты заднего крыла (6).

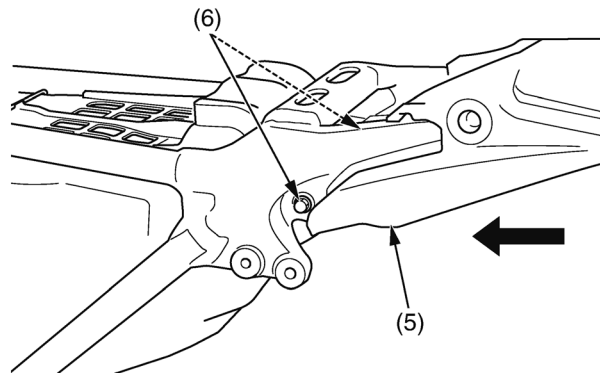

(6) болты заднего крыла
(5) заднее крыло

5. Застегните ремень топливного бака (7).

6. Установите крепежные болты воздушного фильтра (8).



(7) ремень топливного бака
(8) крепежные болты воздушного фильтра

7. Установите левый и правый глушители (стр. 125).

8. Установите седло (стр. 38).