

## I Geri Tepme Sönümleme

### CRF1100A/A2/D/D2

Yüke ve yol yüzeyine uyması için geri sıçrama sönümlemesini ayarlayıcı ile ayarlayabilirsiniz. Arka selenin altında bulunan Standart/Yıldız tornavidayı kullanarak ayarlayıcıyı çeviriniz.

➔ S. 230

Gerri sıçrama sönümlemesi 3 tur veya daha fazla çevrilebilir.

Gerri sıçrama sönümlemesini artırmak (sert) için saat yönünde çeviriniz veya gerri sıçrama sönümlemesini azaltmak (yumuşak) için saatin tersi yönünde çeviriniz.

### CRF1100A/D

Standart konum, ayarlayıcı üzerindeki zımba işaretinin referans zımba işareti ile hizalanacağı maksimum ayardan 14 kliktir.

### CRF1100A2/D2

Standart konum, ayarlayıcı üzerindeki zımba işaretinin referans zımba işareti ile hizalanacağı maksimum ayardan yaklaşık 2 1/4 turdur.

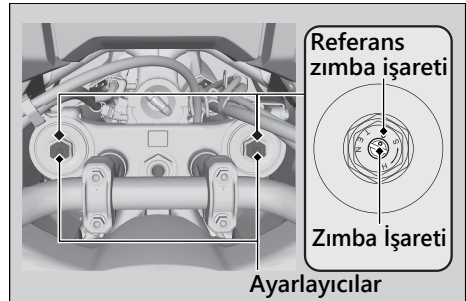

### DİKKAT

Ayarlayıcıyı sınırlarını aşacak şekilde çevirmeyiniz. Sol ve sağ çatalları aynı gerri tepme sönümlemesine ayarlayınız.