

(1) PISTON DE L'ÉTRIER

Remplacement des plaquettes de frein arrière (3ED/4ED)

Retirer la roue arrière (page 5-15).

Pousser à fond sur le piston pour faciliter l'installation des plaquettes de frein neuves.

Vérifier le niveau de liquide de frein dans le réservoir, car cette opération entraîne une hausse du niveau.

Retirer l'axe de maintien de la plaquette et la plaquette de frein. Nettoyer l'intérieur de l'étrier de frein, surtout autour des pistons de l'étrier.

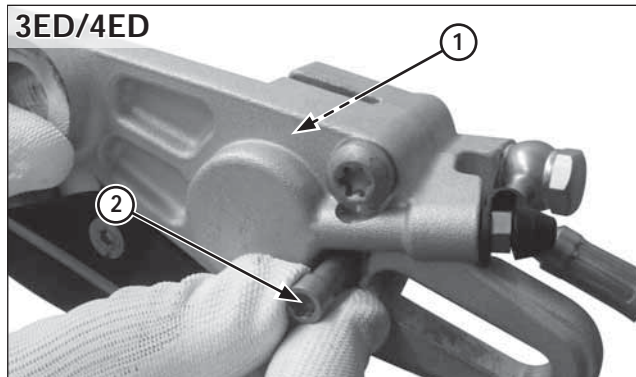

(1) PLAQUETTES DE FREIN
(2) AXE DE MAINTIEN DE PLAQUETTE

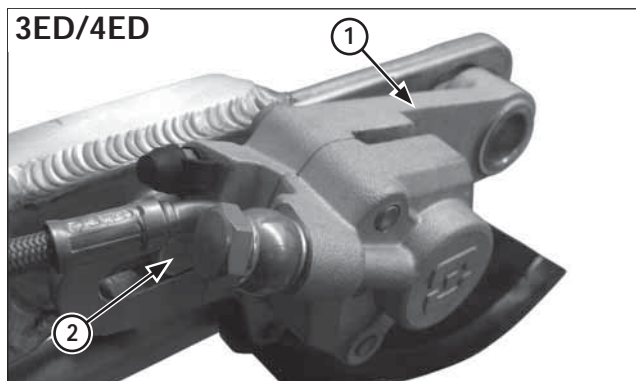

(1) COLLIER DE L'ÉTRIER
(2) REBORD/RAINURE

Installer les plaquettes neuves et les fixer avec des axes de maintien de plaquette.

Installer le support de l'étrier de frein en alignant sa rainure sur le rebord du bras oscillant.

Installer la roue arrière (page 5-16).

Actionner la pédale de frein pour bien asseoir les pistons de l'étrier contre les plaquettes.

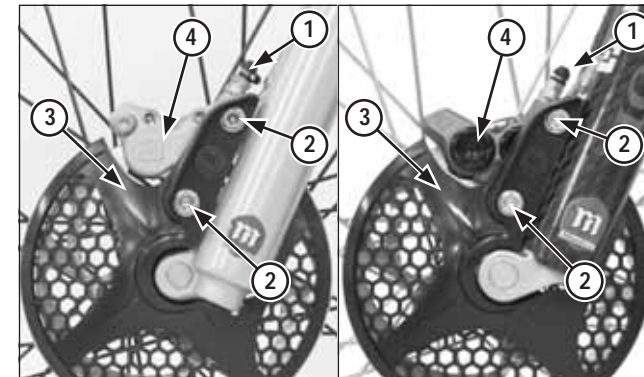

(1) BOULON DU FLEXIBLE DU FREIN
(2) BOULONS DE MONTAGE
(3) COUVERCLE DU DISQUE
(4) ÉTRIER DU FREIN

Étrier du frein avant

Retrait

AVIS

Éviter de renverser du liquide de frein sur les pièces peintes, en plastique ou en caoutchouc.

Toujours couvrir ces pièces avec un chiffon lors de tout travail sur le circuit.

Vidanger le circuit de freinage.

Placer un récipient propre sous l'étrier.

Retirer les pièces suivantes :

- Boulon d'huile du flexible du frein
- Rondelles d'étanchéité
- Raccord du flexible du frein
- Boulons de fixation de l'étrier
- Couvercle du disque
- Entretoises à épaulement
- Étrier du frein
- Plaquettes de frein (page 5-25, modèles ED/3ED)
(page 5-26, modèles 2ED/4ED)