

- (1) TUBE DE FOURCHE  
 (2) ENSEMBLE DE CYLINDRE  
 (3) ENTRETOISE CONIQUE  
 (4) FOURREAU DE LA FOURCHE

### Montage de l'élément de fourche gauche

Avant le montage, nettoyer à fond les pièces avec du dissolvant non inflammable ou ayant un point d'éclair élevé.

Appliquer du liquide de fourche sur le segment du piston.  
 Installer l'ensemble de cylindre dans le tube de la fourche.  
 Installer l'entretoise conique dans l'extrémité de l'ensemble de cylindre.

## AVIS

*L'entretoise conique se raye et se déforme facilement. Veiller à ne pas l'endommager lors du montage.*

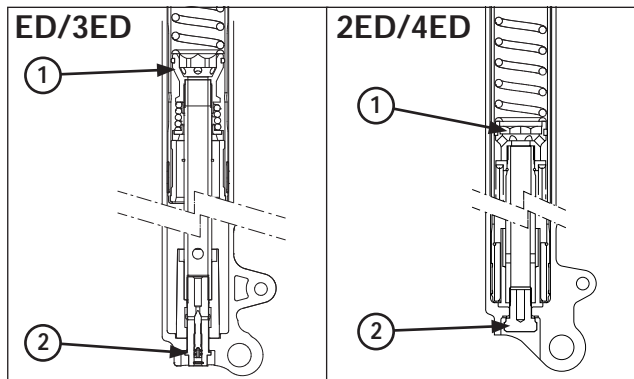

- (1) ENSEMBLE DE CYLINDRE  
 (2) BOULON CENTRAL

Fixer le support de l'axe dans un étau protégé par une cale en bois ou avec des mordaches douces pour éviter de l'endommager.  
 Ne pas trop serrer l'étau.

Nettoyer le filetage du boulon central et l'enduire d'un produit frein filet (2ED/4ED).

Installer le boulon central avec une rondelle d'étanchéité neuve. Maintenez l'ensemble de cylindre à l'aide de l'outil spécial et serrer le bouchon central au couple de serrage indiqué.

Outil :  
 Support d'amortisseur  
 de la fourche

07930-KA50100

Couple de serrage :

- ED/3ED : 23,5 à 25,5 N•m (2,39 à 2,59 kgf•m)  
 2ED/4ED : 34 N•m (3,5 kgf•m)

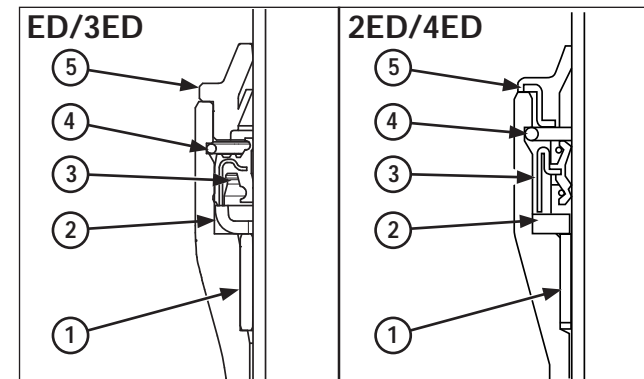

- (1) BAGUE DE GUIDAGE  
 (2) JONC DE MAINTIEN  
 (3) BAGUE D'ÉTANCHÉITÉ  
 (4) EMBASE DE BUTÉE  
 (5) CACHE-POUSSIÈRE

Installer les pièces suivantes sur le tube de la fourche, en utilisant la même procédure que pour l'élément de fourche droit (page 5-6)

- Bague du tube de la fourche.
- Bague de guidage
- Jonc de maintien

Pousser la bague de guidage et l'anneau de sécurité en utilisant l'outil spécial jusqu'à ce que l'anneau de sécurité heurte contre le logement du fourreau de la fourche.

Installer le joint d'étanchéité (en posant le ressort vers le haut) dans le tube de la fourche. Pousser le joint à l'aide de l'outil spécial en faisant constamment pression dessus jusqu'à ce qu'il atteigne l'anneau de sécurité.

Outil:  
 Chasse-joint de fourche 07947-4630100

Installer fermement l'embase de butée dans la rainure du fourreau de la fourche.  
 Reposer le cache-poussière.