

(1) BOULONS
(2) COUVERCLE DE L'ORIFICE DE RÉGLAGE DES CULBUTEURS

Retirer les boulons et les couvercles des orifices de réglage des culbuteurs

Fixer le piston en position TDC (point mort haut) pendant le temps de compression en déplaçant les culbuteurs.

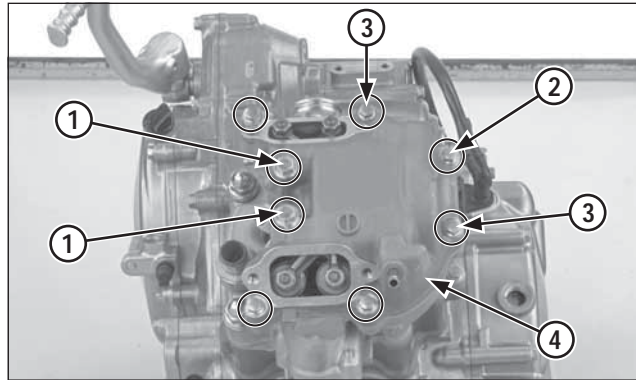

(1) BOULONS/RONDELLES D'ÉTANCHÉITÉ
(2) BOULONS DU COUVRE-CULASSE
(3) RONDELLES D'ÉTANCHÉITÉ (4) COUVRE-CULASSE

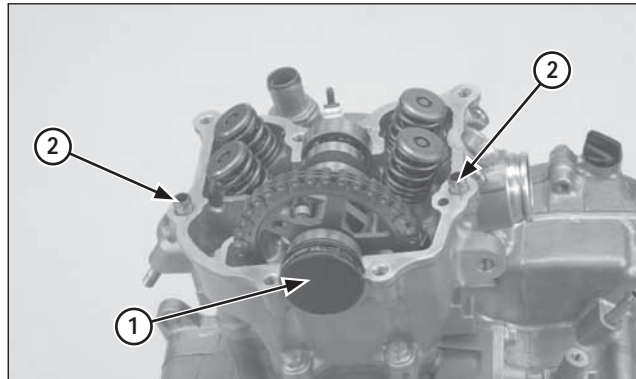

(1) CACHE LATÉRAL
(2) DOUILLES DE POSITIONNEMENT

Débrancher la durite du reniflard du carter.
Retirer les deux vis de 6 mm.
Desserrer les huit boulons du couvre-culasse de 2 ou 3 pas, en diagonale.
Retirer les boulons et les quatre rondelles d'étanchéité.
Retirer l'ensemble du couvre-culasse.

Retirer les douilles de positionnement.
Retirer le couvre-culasse latéral.
Retirer le dispositif de fixation du roulement de l'arbre à cames du couvre-culasse.

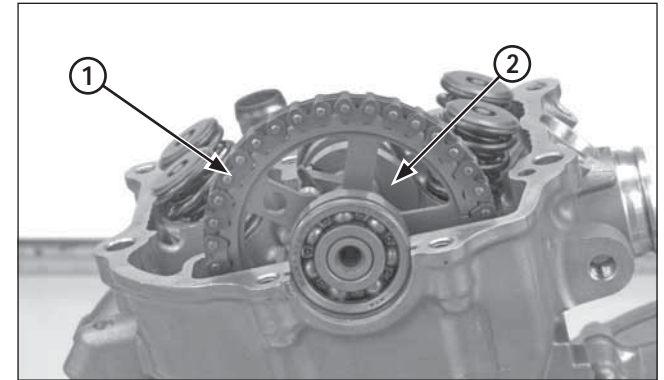

(1) CHAÎNE À CAME
(2) ARBRE À CAMES

Retirer la chaîne de distribution du pignon et la maintenir en l'air au moyen d'un fil de fer, afin d'éviter qu'elle ne tombe dans le carter.

Retirer le bloc de l'arbre à cames.