

(1) RÉGULATEUR DE PRÉCHARGE

Fourche (2ED/4ED)

La moto est livrée avec une fine couche de graisse sur les fourches. Cette graisse n'est donc pas signe de fuite.

Il faut toujours régler la fourche en fonction du poids du conducteur et des conditions du circuit, en réalisant le ou les réglages suivants.

Trois types de réglages peuvent être effectués sur la suspension avant :

- Amortissement d'extension (fourche droite)
Tourner la vis de réglage de l'amortissement d'extension pour régler la vitesse d'extension de la fourche.
- Amortissement de compression (fourche droit)
Tourner la vis de réglage de l'amortissement de compression pour régler la vitesse de compression de la fourche.
- Précharge du ressort (fourche gauche)
Tourner le régulateur de précharge du ressort pour régler la longueur initiale de précharge du ressort.
- Volume du liquide de fourche
Les effets d'un niveau de liquide de fourche plus ou moins élevé ne sont notables qu'en fin de course de la fourche.

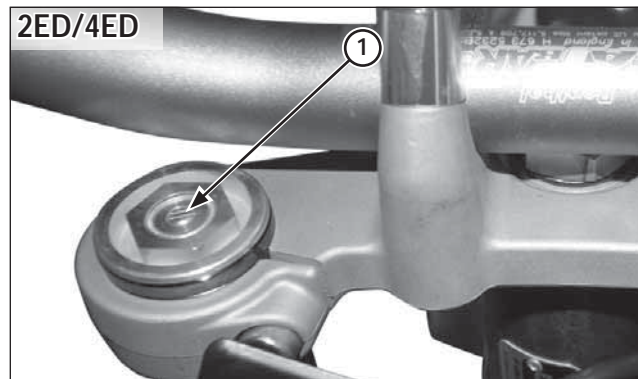

(1) RÉGULATEUR D'EXTENSION

Remplacer le liquide de fourche tous les 6 mois. Consulter les pages 5-8 et 5-11 pour le réglage du niveau du liquide de fourche, lorsque celui-ci vient d'être renouvelé.

Utiliser le liquide de fourche préconisé, ses additifs garantiront un fonctionnement optimal de la fourche avant de la Cota.

Liquide de fourche préconisé :

Gauche : Showa SS05
Droite : Showa SS05

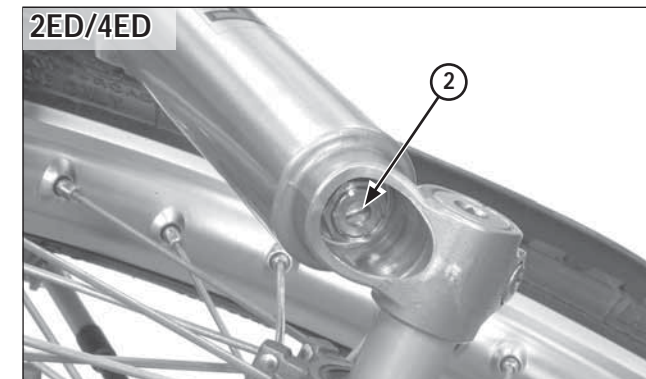

(2) RÉGULATEUR DE COMPRESSION

- Vérifier et nettoyer périodiquement tous les composants de la suspension avant, afin de garantir des performances optimales. S'assurer que les cache-poussière ne contiennent pas de poussière, de saleté ou des corps étrangers. S'assurer que le liquide n'est pas contaminé.
- Effectuer le réglage de l'amortissement d'extension en l'augmentant point par point. Si l'un des points est omis, il pourrait être difficile de trouver le réglage idéal. Faire un essai de conduite après chaque réglage.
- En cas de doute au cours du réglage, revenir à la position initiale et recommencer la manœuvre.