

- (1) RESSORT
- (2) FILTRE À HUILE
- (3) GRAISSAGE

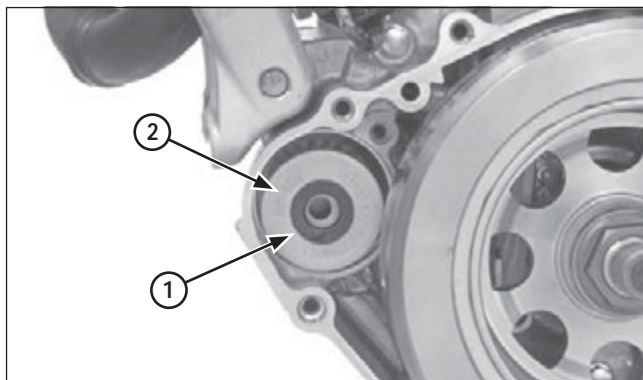

- (1) FILTRE À HUILE
- (2) REPÈRE « OUT SIDE » (CÔTÉ EXTÉRIEUR)

Graisser l'extrémité du ressort du filtre à huile (côté du filtre)
Installer le ressort dans le filtre à huile neuf.

Installer le filtre à huile neuf à l'intérieur du cache gauche du carter avec le repère « OUT SIDE » (côté extérieur) vers l'extérieur.

L'installation du filtre à huile à l'envers pourrait endommager gravement le moteur.

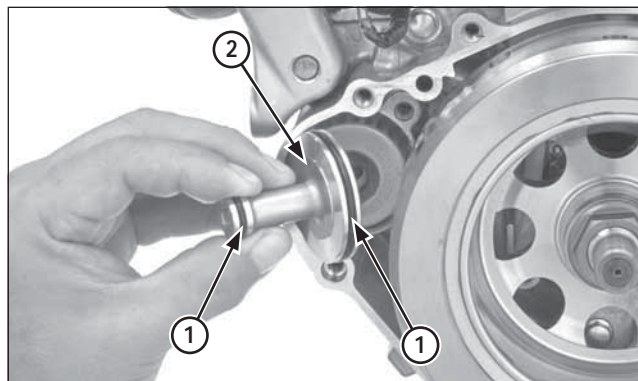

- (1) JOINTS TORIQUES NEUFS
- (2) COUVERCLE DU FILTRE À HUILE

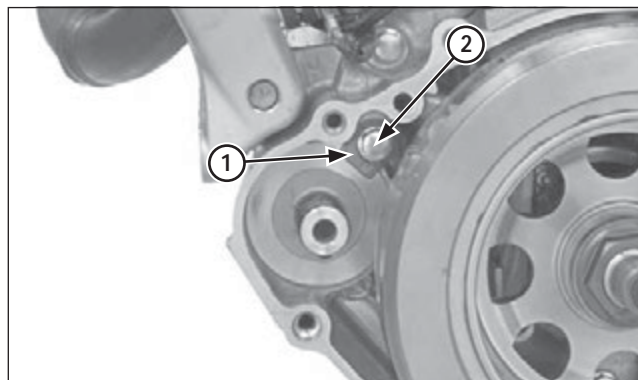

- (1) PLAQUE DE FIXATION
- (2) BOULON

Installer les joints toriques neufs dans les rainures du couvercle du filtre à huile.

Remettre le couvercle du filtre à huile dans le carter gauche en alignant le rebord du couvercle sur la rainure du filtre à huile. S'assurer que le couvercle du filtre à huile est correctement installé dans le carter.

Installer la plaque de fixation et serrer le boulon fermement.

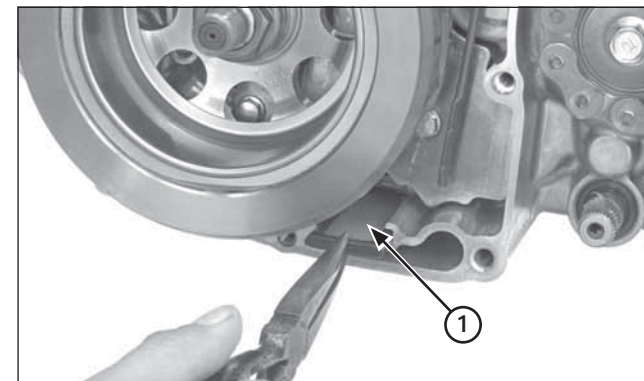

- (1) CRÉPINE DU FILTRE À HUILE

Nettoyage de la crépine du filtre à huile

Retirer la crépine du filtre à huile de la rainure du carter gauche. Nettoyer la crépine. Réinstaller la crépine. Faire attention au sens de la crépine.

Réinstaller le cache du carter gauche en veillant à ne pas endommager le joint torique et le joint d'huile.