

Entretien du cadre

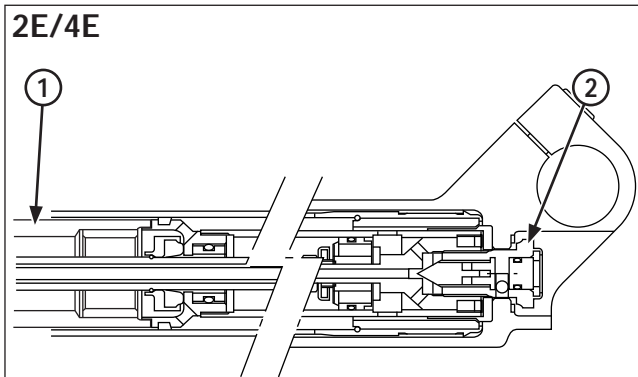
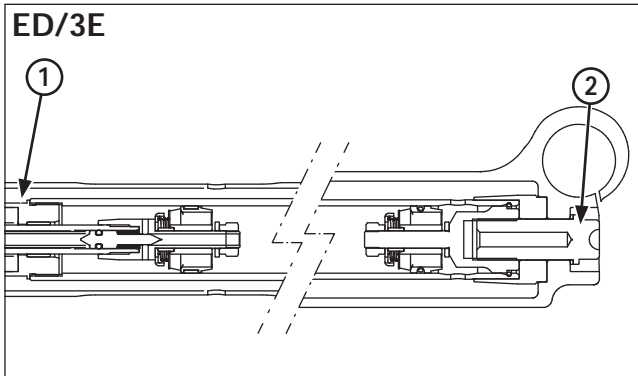

- (1) SUPPORT DE L'AMORTISSEUR DE LA FOURCHE
(2) BOULON CENTRAL DE L'ÉLÉMENT DE FOURCHE DROIT

Fixer le support de l'axe dans un étau protégé par une cale en bois ou avec des mordaches douces pour éviter de l'endommager. Ne pas trop serrer.

Fixer l'amortisseur de la fourche au moyen d'un outil spécial, puis desserrer le boulon central de l'élément de fourche droit.

Outil :
Support de l'amortisseur
de la fourche

89515-NN3-821

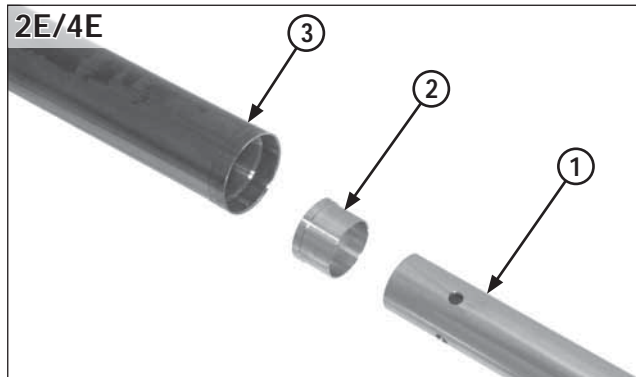
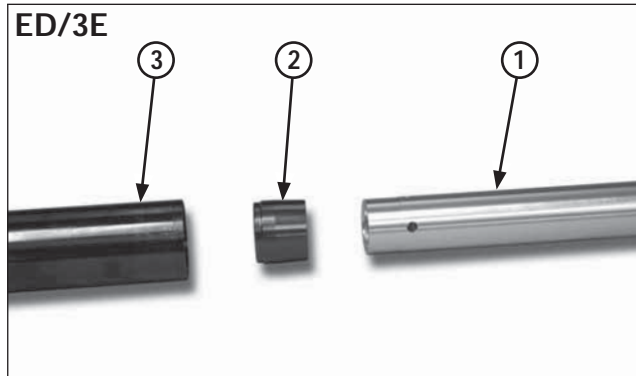

- (1) AMORTISSEUR DE LA FOURCHE
(2) BAGUE DE GUIDAGE
(3) TUBE DE FOURCHE

Retirer l'ensemble d'amortisseur de la fourche et la bague de guidage du tube de fourche.

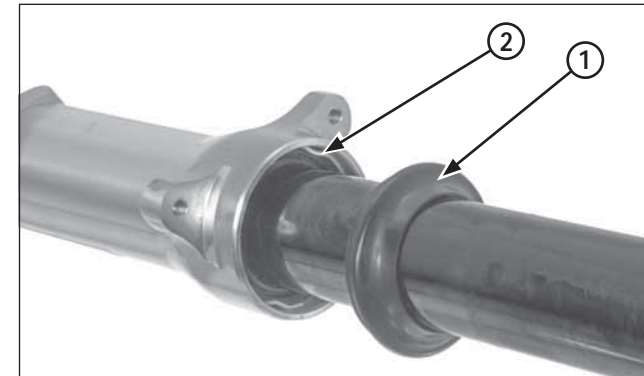

- (1) CACHE-POUSSIÈRE
(2) EMBASE DE BUTÉE

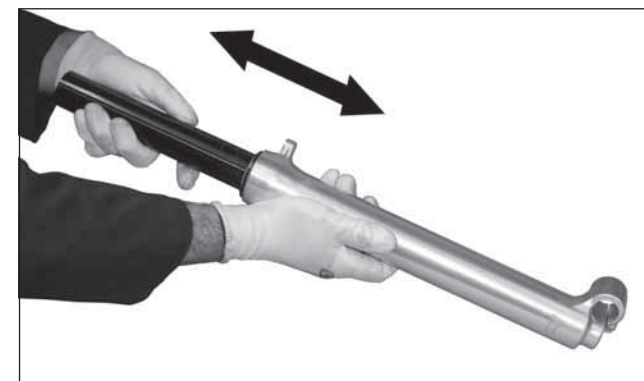

Retirer le cache-poussière et l'embase de butée en veillant à ne pas rayer le tube de fourche.

Faire sortir le tube de fourche de la bague de coulissement, par des mouvements secs et répétés.
Vidanger le liquide de fourche de l'amortisseur en pompant sur la tige d'amortisseur 8 ou 10 fois.