

(1) TENSION DE LA CHAÎNE D'ENTRAÎNEMENT

Chaîne d'entraînement

Vérification de la tension de la chaîne d'entraînement

Durant le rodage, il faut vérifier et régler souvent la tension de la chaîne d'entraînement. Il faut aussi contrôler la tension lorsque la chaîne d'entraînement vient d'être remplacée.

Un nettoyage et une lubrification périodiques et un réglage adapté aideront à prolonger la durée de vie de la chaîne d'entraînement.

Mettre la boîte au point mort, éteindre le moteur et appuyer la moto sur la béquille latérale.

Décrocher le ressort de tension de la chaîne d'entraînement pour libérer la chaîne de toute charge.

Mesurer la flèche dans la section inférieure, à mi-chemin entre les pignons.

Flèche de la chaîne d'entraînement : 25 à 35 mm (1,0 à 1,4 po)

Faire tourner la roue et mesurer la flèche de la chaîne sur plusieurs sections. Si la flèche d'une section est supérieure à la mesure standard, ceci signifie que la chaîne s'est étirée et qu'il faut la changer.

Attention à ne pas se coincer les doigts entre la chaîne et le pignon!

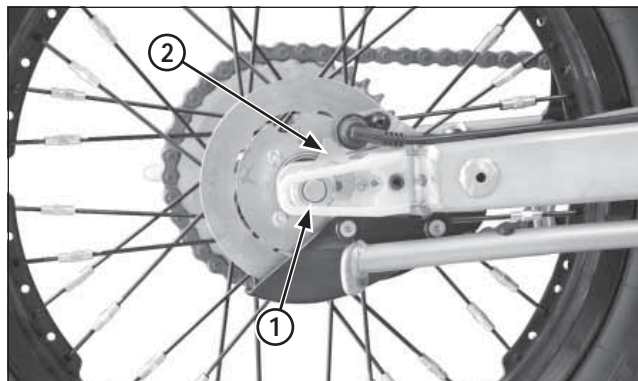
(1) ÉCROU DE L'AXE DE ROUE
(2) TENDEUR

Réglage de la tension de la chaîne d'entraînement

Desserrer l'écrou de l'axe de roue arrière juste ce qu'il faut pour pouvoir déplacer la roue vers l'avant.

Agir simultanément sur les deux tendeurs de chaque côté, pour amener la flèche de la chaîne d'entraînement dans la plage de tension désirée.

Faire tourner le tendeur dans le sens inverse des aiguilles d'une montre pour réduire la flèche et le tourner dans le sens contraire pour l'augmenter.

- Régler la chaîne avec les tendeurs de chaîne, de façon à ce qu'elle soit parallèle à la ligne centrale du cadre.
- S'assurer que la butée est bien située entre les dents du tendeur.

Vérifier de nouveau la tension de la chaîne d'entraînement et si la roue tourne librement.

Après le réglage, serrer l'écrou de l'axe de roue au couple de serrage indiqué.

Couple de serrage : 69 N·m (7,0 kgf·m, 51 lbf·pi)

Lubrifier la chaîne d'entraînement.

Raccrocher le ressort de tension de la chaîne d'entraînement.

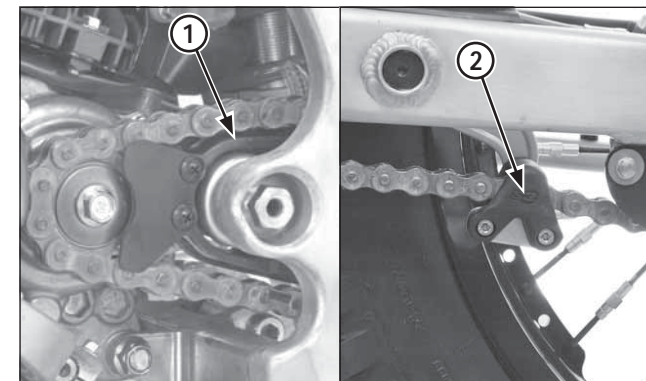
(1) PATIN DE GUIDAGE DE LA CHAÎNE D'ENTRAÎNEMENT
(2) TRAIT REPÈRE DU TENDEUR DE CHAÎNE D'ENTRAÎNEMENT

Patin de guidage de chaîne d'entraînement

Contrôle/remplacement

Vérifier si le patin de guidage de la chaîne d'entraînement n'est pas endommagé ou usé.

Si l'usure est de 2,0 mm (0,08 po) ou plus, changer le patin de guidage.

Vérifier si le trait repère du tendeur de chaîne d'entraînement n'est pas endommagé ou usé.

Si l'usure est de 2,0 mm (0,08 po) ou plus, changer le trait repère.

Les vis du tendeur et du patin de guidage de la chaîne d'entraînement doivent être de nouveau resserrées à la fin du rodage.