

Asegúrese que el nivel del líquido esté por encima de la marca de nivel inferior (1) estando la motocicleta en posición vertical.

Se debe agregar líquido de freno al recipiente siempre que el nivel del líquido comienza a alcanzar la marca de nivel LOWER (1). Extraiga los tornillos (2), cubierta de recipiente (3), placa de diafragma (4), y diafragma (5). Llene el recipiente con líquido de freno DOT 4 BRAKE FLUID, desde un recipiente sellado hasta la marca de nivel UPPER (6). Vuelva a instalar el diafragma, placa de diafragma, y cubierta. Apriete seguramente los tornillos.

Otras comprobaciones:

Asegúrese que no existan fugas de líquido. Compruebe las mangueras y accesorios por si tuviesen deterioros o grietas.

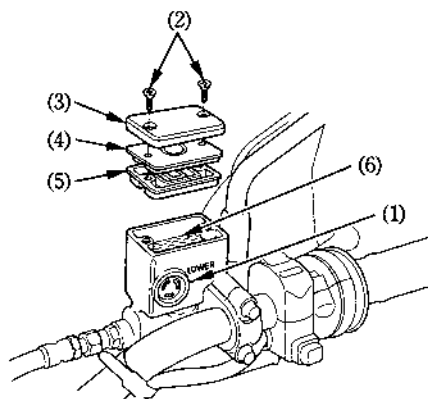

- (1) Marca de nivel inferior (LOWER)
- (2) Tornillos
- (3) Tapa del depósito
- (4) Placa de diafragma
- (5) Diafragma
- (6) Marca de nivel superior (UPPER)

Asegúrese que el nivel del líquido esté por encima de la marca de nivel inferior (1) estando la motocicleta en posición vertical.

Se debe agregar líquido de freno al recipiente siempre que el nivel del líquido comienza a alcanzar la marca de nivel LOWER (1). Extraiga los tornillos (2), cubierta de recipiente (3), placa de diafragma (4), y diafragma (5). Llene el recipiente con líquido de freno DOT 4 BRAKE FLUID, desde un recipiente sellado hasta la marca de nivel UPPER (6). Vuelva a instalar el diafragma, placa de diafragma, y cubierta. Apriete seguramente los tornillos.

Otras comprobaciones:

Asegúrese que no existan fugas de líquido. Compruebe las mangueras y accesorios por si tuviesen deterioros o grietas.

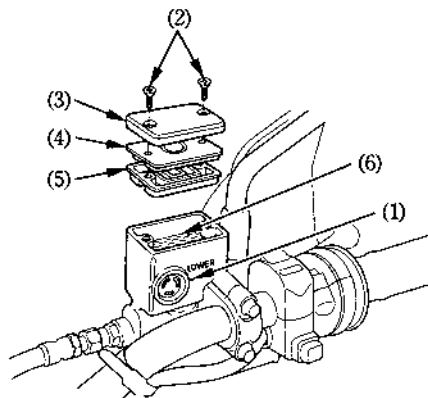

- (1) Marca de nivel inferior (LOWER)
- (2) Tornillos
- (3) Tapa del depósito
- (4) Placa de diafragma
- (5) Diafragma
- (6) Marca de nivel superior (UPPER)