

# Voorwielophanging afstellen

15. Tap de extra olie af uit de oliegaatjes (7) van de olie/veerkamer van de vorkdemper (8).

Met de bovenstaande procedure tapt u via het oliegaatje circa 10 cm<sup>3</sup> vorkvloeistof af uit de olie/veerkamer van de demper, waarna er nog 205 cm<sup>3</sup> vorkvloeistof in de kamer achterblijft.

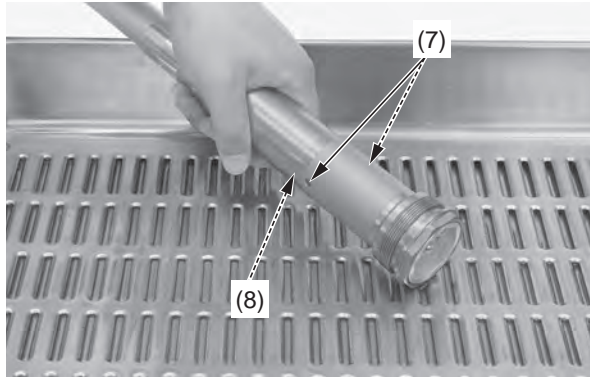

(7) oliegaatjes  
(8) olie/veerkamer van de vorkdemper

Giet de afgetapte olie in een geschikte opvangbak en ont doe u hiervan volgens de officiële voorschriften (pagina 148).

### OPMERKING

*Het onzorgvuldig afvoeren van afgetapte vloeistoffen kan schadelijk zijn voor het milieu.*

## Vork monteren

1. Tap de vorkolie af uit de vorkgroep (1) door deze omgekeerd neer te zetten. (Ca. 9,8 cm<sup>3</sup> vorkolie blijft achter in de buitenpoot/glijpoot als deze circa 20 minuten lang bij 20°C omgekeerd blijft)

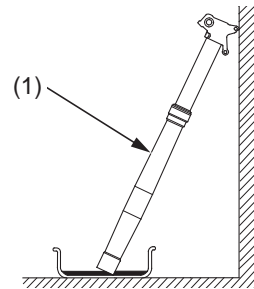

(1) vorkgroep

Zie voor het correct afvoeren van de afgetapte vloeistoffen onder *U en het milieu* (pagina 148).

### OPMERKING

*Het onzorgvuldig afvoeren van afgetapte vloeistoffen kan schadelijk zijn voor het milieu.*

Hoeveelheid vorkolie achtergebleven in de vork (zonder demper en veer) eenheid: cm<sup>3</sup>

minuten \ °C	5	10	20	35	55	85	145
0	16,1	14,2	12,4	10,8	9,8	8,4	7,0
10	14,9	12,5	11,3	9,5	8,0	6,9	5,8
20	13,2	11,4	9,8	7,8	6,6	5,1	4,7
30	12,5	10,2	8,2	6,9	5,8	4,4	3,6

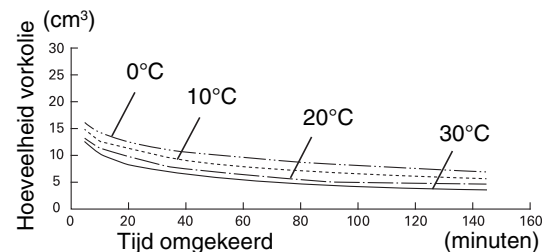

2. Zet de borgmoer (2) van de middenbout van de vorkpoot stevig vast en meet de schroefdraadlengte (A) zoals getoond. Standaard: 16 – 18 mm. Veeg alle olie van de vorkdemper.

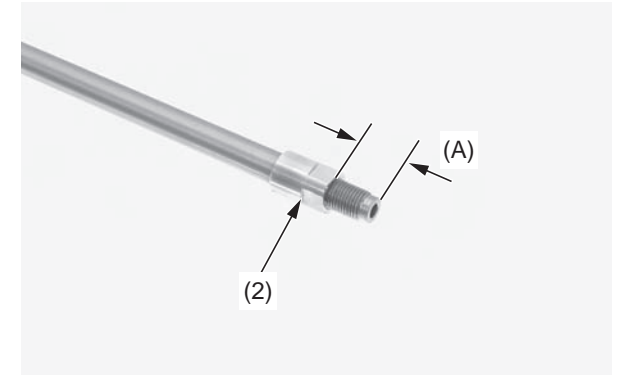

(2) borgmoer middenbout vorkpoot  
(A) schroefdraadlengte

3. Verwijder met perslucht alle olie van de vorkveer (3). Installeer de vorkveer en veerhouder (4) op de vorkdempergroep (5). Installeer de vorkdempergroep aan de vorkgroep (1).

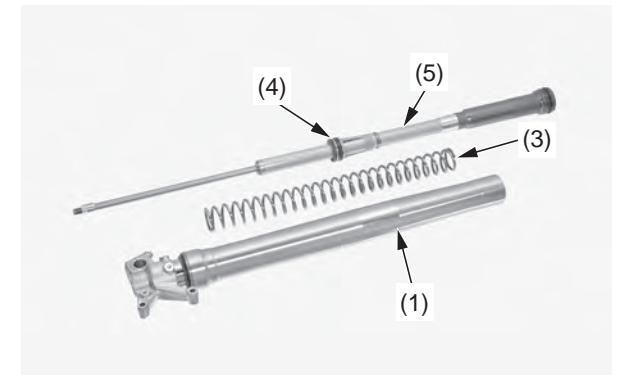

(1) vorkgroep  
(3) vorkveer

(4) veerhouder  
(5) vorkdempergroep