

8. Installeer het rechter framepaneel (15) en de bout (16).
9. Installeer de zadelbevestigingsbout (17) en zet vast met het voorgeschreven aantrekkoppel: 26 N·m (2,7 kgf·m)
Haal de bout (16) aan met het voorgeschreven aantrekkoppel: 10 N·m (1,0 kgf·m)

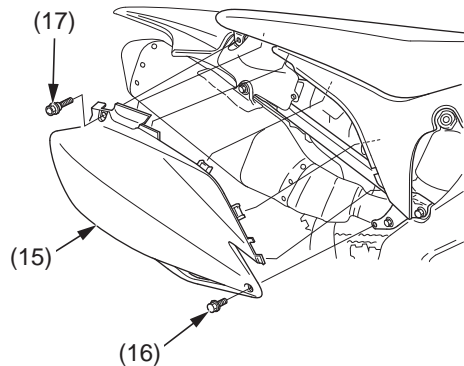

(15) rechter framepaneel (17) zadelbevestigingsbout
(16) bout

Uitlaatpijp verwijderen

1. Verwijder de uitlaatdemper (pagina 105).
2. Verwijder de uitlaatpijpverbindingsmoeren (1), uitlaatpijp (2) en de pakkingring (3).

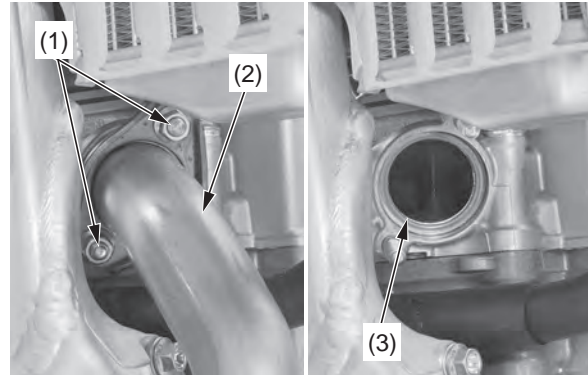

(1) uitlaatpijpverbindingsmoeren
(2) uitlaatpijp
(3) pakkingring

Uitlaatpijp installeren

1. Breng een nieuwe uitlaatpijppakkingring (1) aan zoals in de afbeelding getoond.
2. Installeer de uitlaatpijp (2) en uitlaatpijpverbindingsmoeren (3).

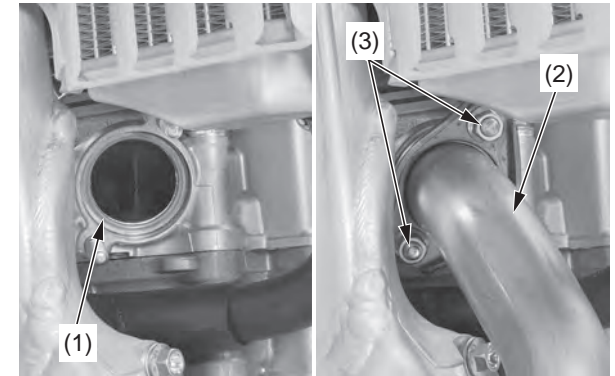

(1) uitlaatpijppakkingring (nieuw)
(2) uitlaatpijp
(3) uitlaatpijpverbindingsmoeren

3. Installeer de uitlaatdemper (pagina 106) maar zet de bouten nog niet vast.
4. Haal de uitlaatpijpverbindingsmoeren aan met het voorgeschreven aantrekkoppel: 21 N·m (2,1 kgf·m)
5. Zet de bout in de uitlaatdemperklemband, de uitlaatdemperbevestigingsbout A en B vast (pagina 106).
6. Het inbouwen gebeurt in omgekeerde volgorde van het uitbouwen.