

# Brandstofsysteem

8. Houd de aansluiting met één hand vast en knijp met de andere hand in de lippen van de houder (9) om deze uit de vergrendelingspallen (10) te verwijderen.

Trek de aansluiting los en verwijder de houder.

- Absorbeer met een werkplaatsdoek de achtergebleven benzine in de benzinetoevoerslang.
- Pas op dat u de slang of andere onderdelen niet beschadigt.
- Gebruik geen gereedschap.
- Als de aansluiting niet beweegt, houd de lippen van de houder omlaag gedrukt en trek en duw afwisselend totdat de aansluiting makkelijk loskomt.

## ⚠ WAARSCHUWING

Benzine is uiterst brandbaar en explosief. U kunt bij het werken met benzine brandwonden of ander ernstig letsel oplopen.

- Zet de motor af en houd warmtebronnen, vonken en open vuur uit de buurt.
- Werk met benzine alleen in de buitenlucht.
- Veeg gemorste benzine onmiddellijk weg.

Verstuiverzijde:

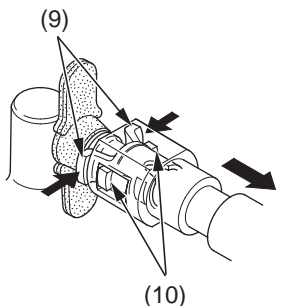

Brandstofpompzijde:

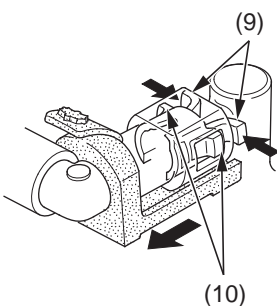

(9) lippen van de houder  
(10) vergrendelingspallen

9. Om beschadiging te voorkomen en vuil buiten te houden, dekt u de losgekoppelde aansluitingen (11) en benzinedoorvoeren (12) af met plastic zakken (13).

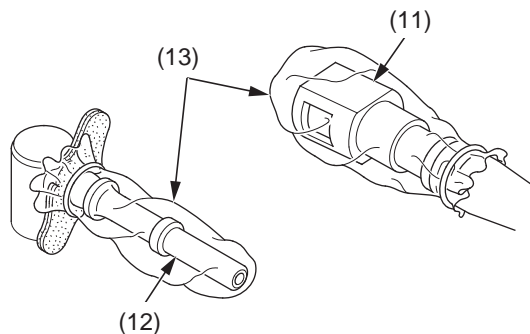

(11) losgekoppelde aansluiting  
(12) benzinedoorvoer  
(13) plastic zakken

## Aansluiting

I. Steek een nieuwe houder (1) in de aansluiting (2) door de vergrendelingspallen (3) ervan uit te lijnen met de groeven (4) in de aansluiting.

- Plaats altijd de houder van de snelkoppelingsaansluiting terug wanneer de benzinetoevoerslang wordt losgekoppeld.
- Als het doorvoerrubber beschadigd of gescheurd is, vervangt u dit.
- Verbuig of verwring de benzinetoevoerslang niet.
- Als de houder moet worden vervangen, gebruikt u de houder van hetzelfde merk als die welke u verwijdert (de verschillende merken houders hebben verschillende specificaties).

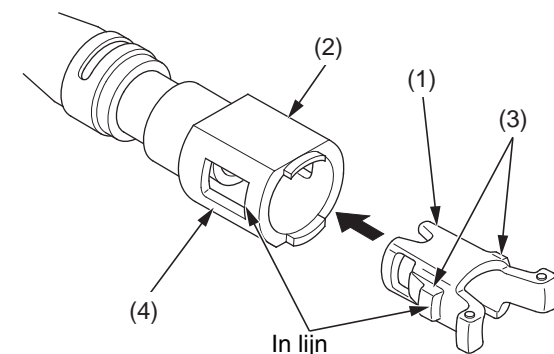

(1) houder (nieuw)  
(2) aansluiting

(3) vergrendelingspallen  
(4) groeven in de aansluiting