

Brandstofdruk verlagen

1. Hang de benzinetank links naast het frame (pagina 38).
2. Koppel de stekker (1) van de brandstofpomp los.

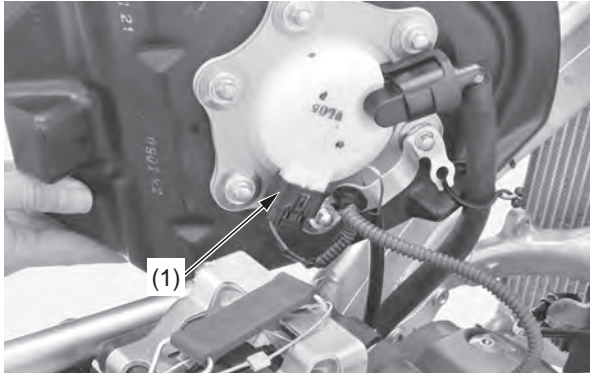

(1) stekker brandstofpomp

3. Breng de benzinetank weer op zijn plaats en start de motor. Laat deze stationair lopen totdat de motor afslaat.

Benzineleiding vervangen

Loskoppelen

1. Verlaag de brandstofdruk (pagina 45).
2. Hang de benzinetank links naast het frame.
3. Verwijder de afdekking (1) van de snelkoppelingsbenzine aansluiting van de brandstofpomp (2).
4. Controleer de snelkoppelingsbenzine aansluiting (3) op vuil en reinig deze indien nodig.

Verstuiverzijde: (3) Brandstofpompzijde:

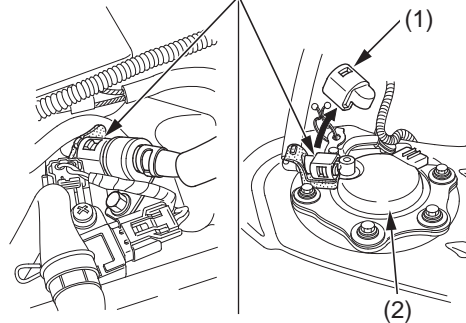

- (1) afdekking van snelkoppelingsbenzine aansluiting
 (2) brandstofpomp
 (3) snelkoppelingsbenzine aansluiting

5. Verwijder de bout (4), de klem en het stelrubber (5).

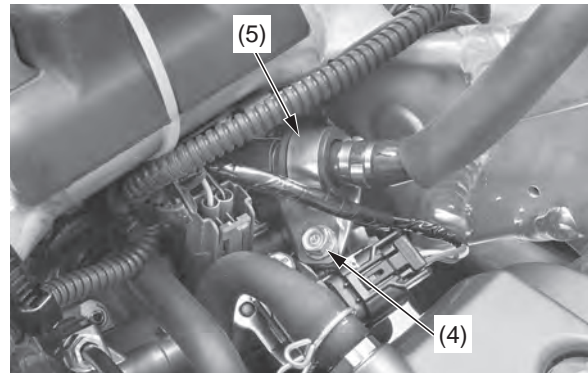

(4) bout (5) klem en stelrubber

6. Trek het doorvoerrubber (6) vrij van de verstuiverzijde van de houder (7).

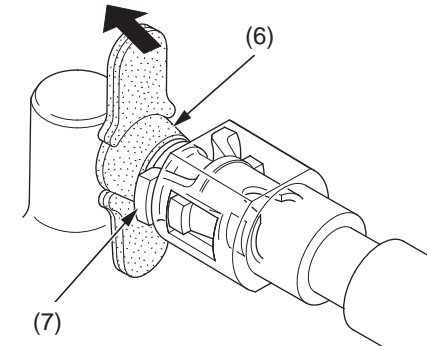

(6) doorvoerrubber (alleen verstuiverzijde)
 (7) houder

7. Leg een werkplaatsdoek (8) over de snelkoppelingsbenzine aansluiting.

Verstuiverzijde: Brandstofpompzijde:

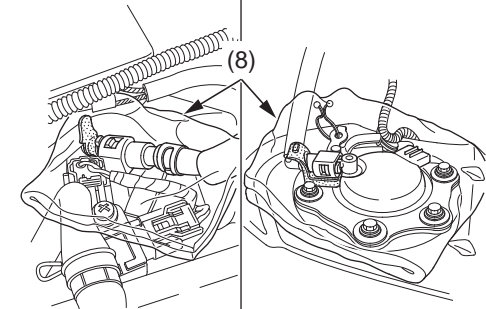

(8) werkplaatsdoek

(vervolg)