

# Einstellungen der Vorderradfederung

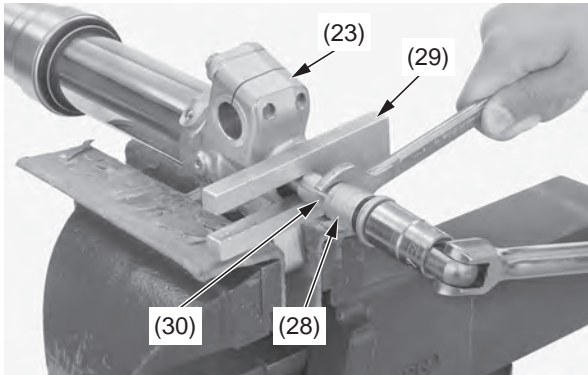

- (23) Achshalter
- (28) Gabelmittelschraube
- (29) Kolbensockel
- (30) Gabelmittelschrauben-Sicherungsmutter

21. Die Druckstange (31) vom Gabeldämpfer abnehmen.

22. Während der Gabeldämpfer gedrückt wird, den Kolbensockel (29) oder das Anschlagwerkzeug zwischen Achshalter (23) und Gabelmittelschrauben-Sicherungsmutter (30) abnehmen.

## ACHTUNG

Darauf achten, Sicherungsmutter und Gabelmittelschraubenöffnung nicht zu beschädigen.

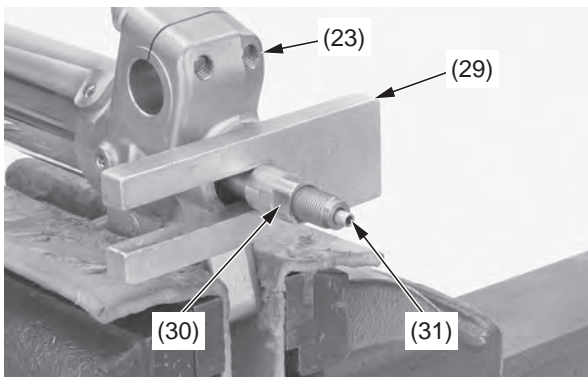

- (23) Achshalter
- (29) Kolbensockel
- (30) Gabelmittelschrauben-Sicherungsmutter
- (31) Druckstange

23. Die Gabeldämpferbaugruppe (32) von der Gabelbaugruppe (33) abnehmen. Die Gabel aus dem Schraubstock nehmen. Gabelfeder (34) und Federteller (35) von der Gabelbaugruppe abnehmen. Den O-Ring (36) abnehmen.

## ACHTUNG

Nicht versuchen, die Gabelbaugruppe zu trennen, und den Achshalter nicht aus dem Außenrohr fallen lassen, da dies zu einer Beschädigung der Führungsbuchsen (37) führen kann.

Um eine Beschädigung zu vermeiden, sowohl das Außenrohr als auch das Gleitrohr festhalten.

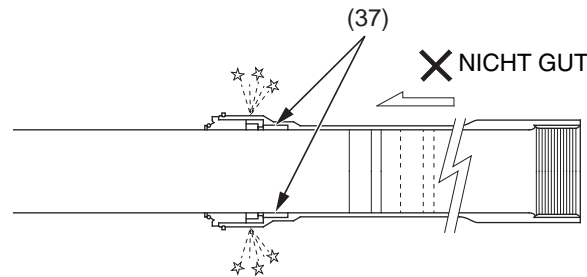

(37) Führungsbuchsen

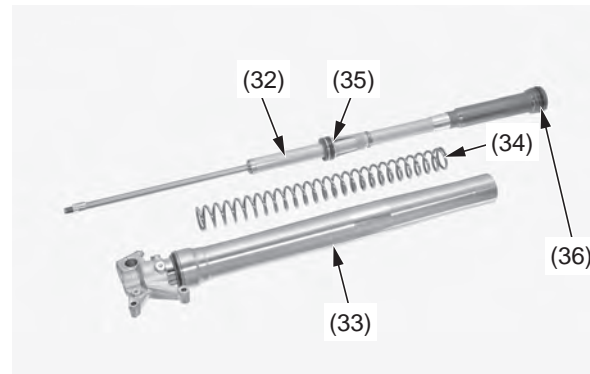

- (32) Gabeldämpferbaugruppe
- (33) Gabelbaugruppe
- (34) Gabelfeder
- (35) Federteller
- (36) O-Ring

## Dämpferölwechsel

1. Den Gabeldämpfer (1) in einen Schraubstock mit weichen Klemmbacken oder zwischen Holzstücken einspannen, um eine Beschädigung zu vermeiden.

## ACHTUNG

Den Achshalter nicht zu fest in den Schraubstock einspannen, da er sonst beschädigt werden kann.

2. Die Gabeldeckelbaugruppe (2) lösen, während der Gabeldämpfer (1) mit den folgenden Werkzeugen festgehalten wird:

- Gabeldeckelschraubenhalter, 36 mm (3)  
070MB-MEN0100
- Sicherungsmutterschlüssel (4)  
070MA-MEN0100

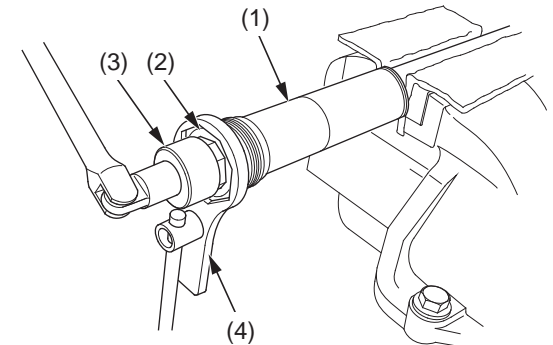

- (1) Gabeldämpfer
- (2) Gabeldeckelbaugruppe
- (3) Gabeldeckelschraubenhalter, 36 mm
- (4) Sicherungsmutterschlüssel

(Fortsetzung)