

Lenkungsämpfer

2. Den Zustand der Sphärolager (2) überprüfen.

Das Sphärolager von Hand bewegen. Das Sphärolager soll sich ruckfrei und geräuschfrei bewegen lassen.

Das Sphärolager auswechseln, wenn es sich nicht ruckfrei und geräuschfrei bewegt. Schlagen Sie bitte in einem offiziellen Honda-Werkstatt-Handbuch nach oder wenden Sie sich an Ihren Honda-Händler.

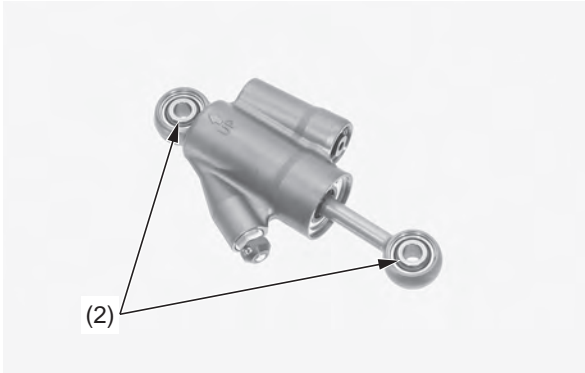

(2) Sphärolager

Einbau

1. Die Lenkungsämpfer-Befestigungsschraubengewinde säubern und mit Bindemittel versehen.
2. Den Lenkungsämpfer (1) mit der Marke "UP" (2) nach oben und vorne weisend anbringen. Dämpferstange und Anschlagring (3) zur Vorderseite weisend drehen.
3. Hülse (4) und Lenkungsämpfer-Befestigungsschrauben (5) anbringen. Die Hülse unbedingt mit der breiten Flanschseite zur Lenkkopfröhreseite weisend anbringen.
4. Die Lenkungsämpfer-Befestigungsschrauben mit dem vorgeschriebenen Anzugsdrehmoment anziehen:
20 N·m (2,0 kgf·m)

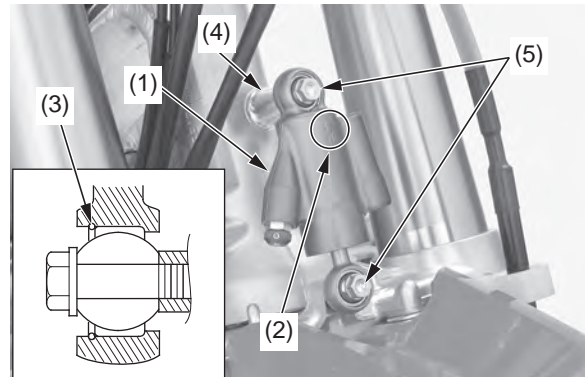

- (1) Lenkungsämpfer
(2) Marke "UP"
(3) Anschlagring
(4) Hülse
(5) Lenkungsämpfer-Befestigungsschrauben

5. Die CRF mit einer Kiste oder einem optionalen Arbeitsständer abstützen (Vorderrad abgehoben) und kontrollieren, ob sich die Lenkung ruckfrei von Seite zu Seite bewegen lässt.

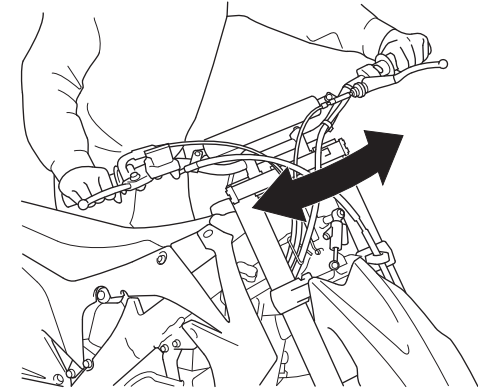

6. Das Nummernschild anbringen (Seite 109).