

8. Den Stoßdämpfer (16) ansetzen, und die obere Stoßdämpferschraube (17) und die Mutter (18) wie gezeigt anbringen. Die obere Stoßdämpfermutter mit dem vorgeschriebenen Anzugsdrehmoment anziehen:
44 N·m (4,5 kgf·m)

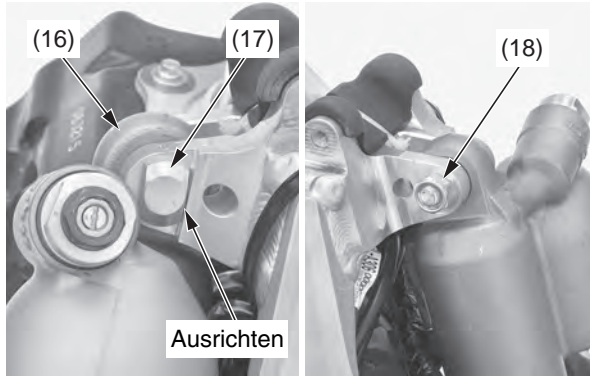

(16) Stoßdämpfer
(17) obere Stoßdämpferschraube

(18) Mutter

9. Den Kühlerschlauch (19) an die Wasserschlauchverbindung (20) des Zylinderkopfs anschließen.

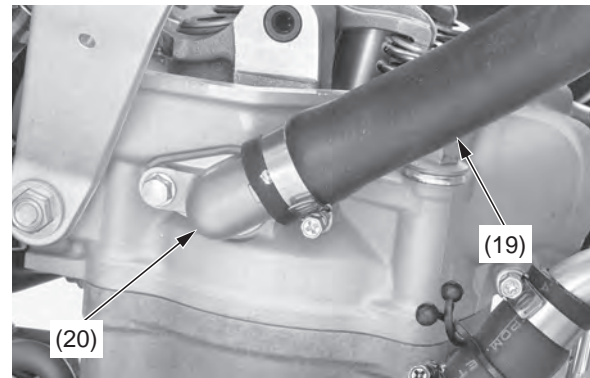

(19) Kühlerschlauch
(20) Wasserschlauchverbindung

10. Die Kühlerschlauch-Spannschraube (21) wie unten gezeigt anziehen.

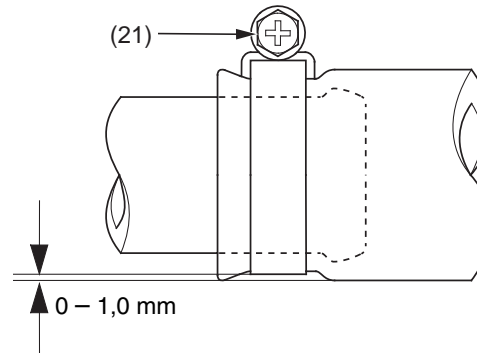

(21) Kühlerschlauch-Spannschraube

11. Den ECT-Sensor-Steckverbinder (22) anschließen.

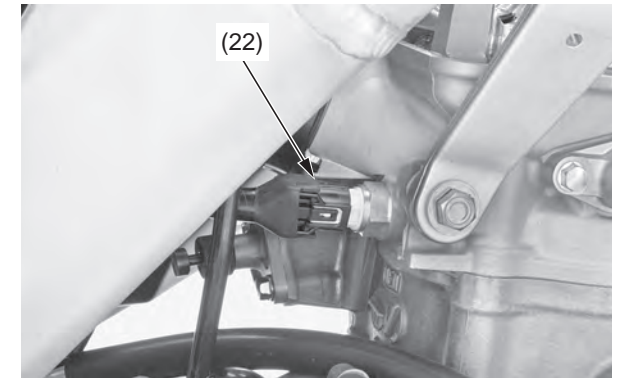

(22) ECT-Sensor-Steckverbinder

12. Zündspule/Halterung (23), Massekabel (24) und Schraube (25) anbringen. Das Massekabel gegen die Zündspule/Halterung drücken. Die Zündspule/Halterung gegen den Rahmen drücken.

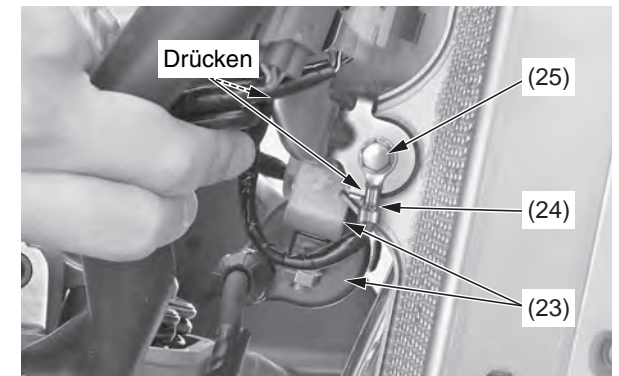

(23) Zündspule/Halterung
(24) Massekabel
(25) Schraube

(Fortsetzung)