

Réglages de la suspension avant

28. Reposer le guidon (32), les coussinets élastiques de montage, rondelles et écrous de demi-palier inférieur de guidon (33), puis serrer les écrous de demi-palier inférieur de guidon au couple spécifié : 44 N·m (4,5 kgf·m)

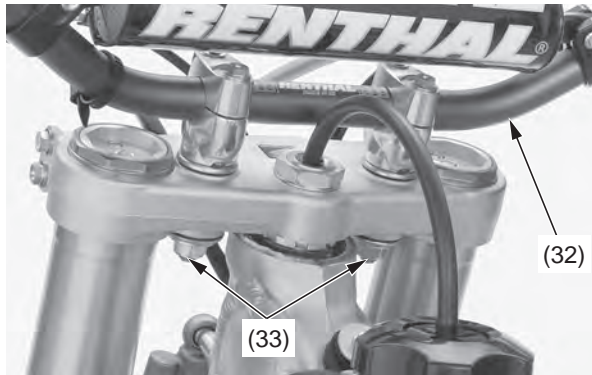

(32) guidon
(33) coussinets élastiques de montage, rondelles et écrous de demi-palier inférieur de guidon

29. Reposer la plaque à numéro (page 109).

30. Avec le frein avant serré, comprimer la fourche à plusieurs reprises pour adapter l'axe de roue, puis vérifier le fonctionnement du frein avant.

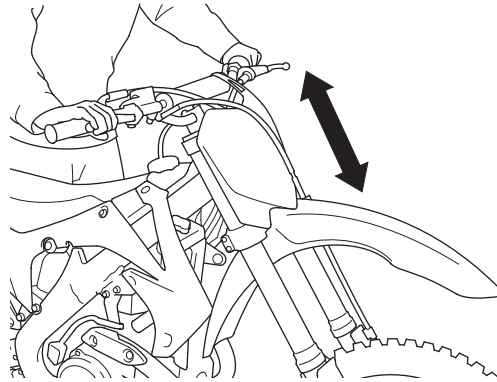

31. Tout en maintenant les pattes de fourche parallèles entre elles, serrer alternativement les boulons de bridage droits d'axe de roue (34) au couple spécifié : 20 N·m (2,0 kgf·m)

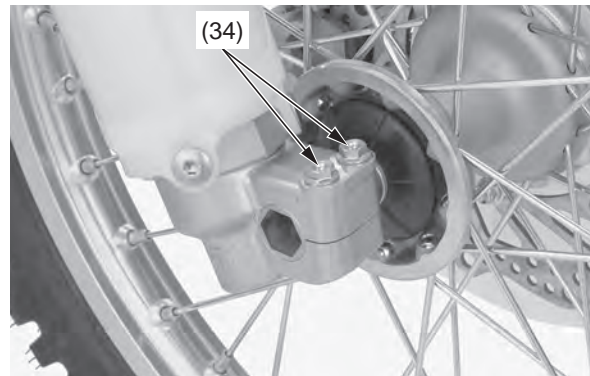

(34) boulons de bridage droits d'axe de roue

REMARQUE

Pour ne pas causer de dommages lors du serrage des boulons de bridage d'axe de roue, s'assurer que l'axe de roue est bien en place contre la face intérieure de la bride de patte de fourche gauche.

32. Reposer le boulon hexacave de couvercle de disque (35) et le serrer au couple spécifié : 13 N·m (1,3 kgf·m)

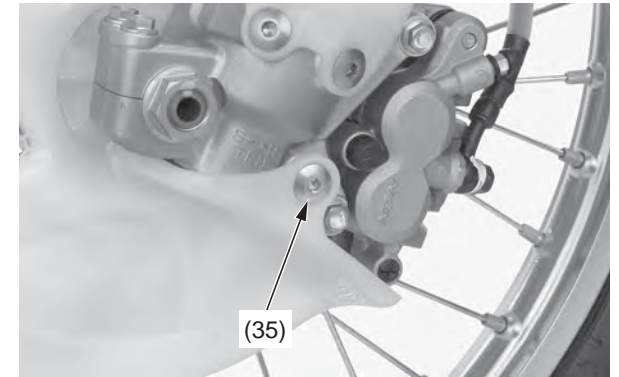

(35) boulon hexacave de couvercle de disque

33. Remettre les vis du régleur d'amortissement en détente (36) et du régleur d'amortissement en compression (37) sur leur position initiale.

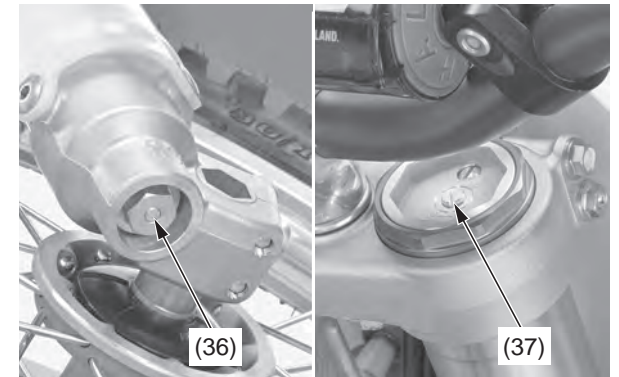

(36) régleur d'amortissement en détente
(37) régleur d'amortissement en compression