

## Fusível Principal A

O fusível principal A (1), com capacidade de 30 A, está localizado sob o assento dianteiro.

1. Remova o assento dianteiro (pág. 53).
2. Solte o conector (2) do interruptor magnético de partida.
3. Retire o fusível queimado e instale um novo fusível. O fusível de reserva (3) está localizado no suporte do interruptor magnético de partida.
4. Ligue o conector e instale o assento dianteiro.

## Fusível Principal B

O fusível principal B (4), com capacidade de 20 A, está localizado sob o assento dianteiro.

1. Remova o assento dianteiro (pág. 53).
2. Abra a tampa da caixa de fusíveis (5).
3. Retire o fusível queimado e instale um novo fusível. O fusível de reserva está localizado na caixa de fusíveis.
4. Feche a tampa da caixa de fusíveis e instale o assento dianteiro.

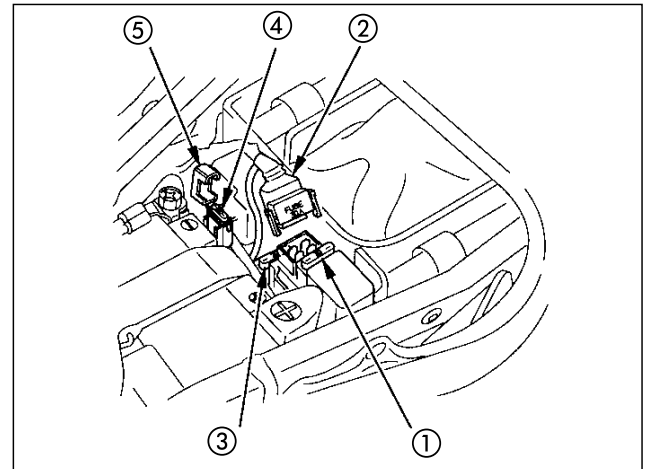

- |                                    |                                |
|------------------------------------|--------------------------------|
| (1) Fusível principal A            | (4) Fusível principal B        |
| (2) Conector                       | (5) Tampa da caixa de fusíveis |
| (3) Fusível principal A de reserva |                                |