

Troca do Óleo do Motor e Filtro de Óleo

A qualidade do óleo do motor é um dos fatores que mais afetam a vida útil do motor. Troque o óleo do motor a cada intervalo especificado na tabela de manutenção (pág. 70). A troca do filtro de óleo requer uma ferramenta especial e um torquímetro. A menos que o proprietário disponha dessas ferramentas e da experiência necessária, recomendamos que esse serviço seja feito por uma concessionária autorizada Honda. Se o torquímetro não for utilizado na instalação do filtro de óleo, dirija-se a uma concessionária Honda o mais rapidamente possível para verificar a montagem.

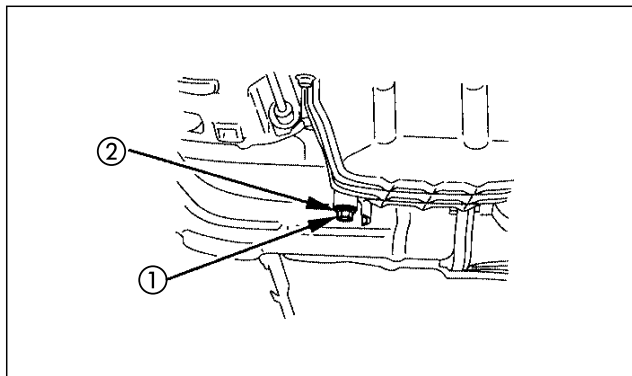

(1) Bujão de drenagem (2) Arruela de vedação

NOTA

Troque o óleo enquanto o motor estiver quente (temperatura normal de funcionamento), com a motocicleta apoiada no cavalete lateral para assegurar uma drenagem rápida e completa.

ATENÇÃO

Para evitar vazamentos de óleo e danos no filtro, nunca apóie o motor no filtro de óleo.

1. Remova a carenagem central (pág. 55) e a carenagem inferior (pág. 56).
2. Para drenar o óleo, remova o tampão, o bujão de drenagem (1) e a arruela de vedação (2).

⚠ CUIDADO

O óleo e o motor estarão quentes. Tenha cuidado para não sofrer queimaduras.