

Tensão da Mola

O ajustador de tensão da mola (1) do amortecedor tem nove posições para diferentes condições de carga e de uso.

Utilize a chave cilíndrica (2) e o cabo de chave (3) para ajustar o amortecedor traseiro. As posições 1 a 3 são recomendadas para cargas leves e utilização em pistas de superfície uniforme. A posição 4 é a posição padrão. As posições de 5 a 9 aumentam progressivamente a tensão da mola e devem ser usadas quando a motocicleta estiver com cargas pesadas ou quando for operada em estradas acidentadas.

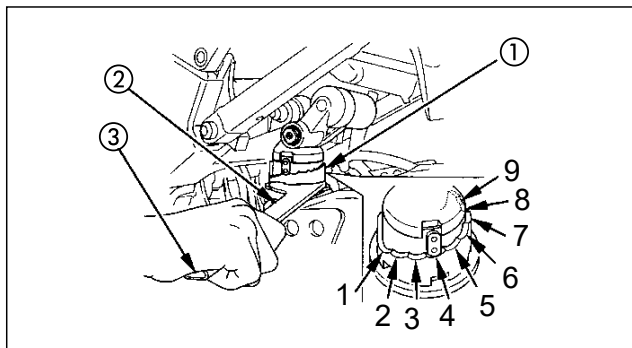

- (1) Ajustador da tensão da mola
- (2) Chave cilíndrica
- (3) Cabo da chave



- **O conjunto do amortecedor traseiro contém nitrogênio sob pressão em seu interior. As instruções contidas neste manual referem-se apenas ao ajuste do conjunto do amortecedor. Não desmonte, não desconecte nem repare o amortecedor; pode ocorrer uma explosão causando sérios acidentes.**
- **A perfuração ou exposição do amortecedor a chamas pode resultar em explosão com graves conseqüências.**
- **Os serviços de reparo e substituição do amortecedor devem ser executados somente nas concessionárias HONDA, com ferramentas especiais e equipamentos de segurança.**