

### Vorderen/Hinteren Blinkleuchtenbirne

1. Die Schraube (1) herausdrehen, dann die Lichtscheibe von der Blinkleuchte abnehmen.

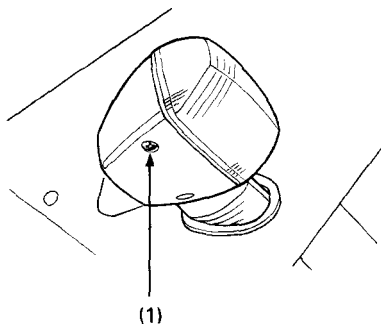

(1) Schraube

2. Den Stecker (2) um 90° nach rechts oder links drehen, dann nach vorne ziehen.
3. Die Birne (3) leicht hineindrücken, um 90° im Uhrzeigersinn drehen und herausziehen.
4. Eine neue Birne in umgekehrter Reihenfolge des Ausbaus einsetzen.

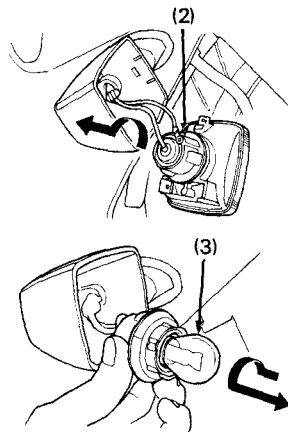

(2) Stecker

(3) Birne