

### Réglage:

La flèche de la chaîne secondaire doit être contrôlée et, si nécessaire, réglée tous les 1.000 km. En cas d'utilisation prolongée à grande vitesse ou avec de fréquentes accélérations rapides, un réglage plus fréquent peut être nécessaire.

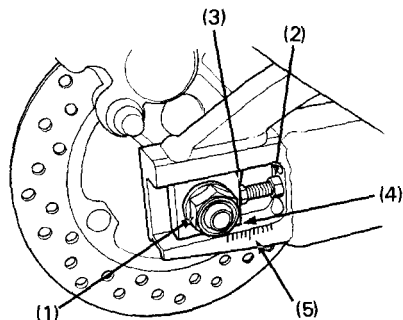

- |                        |                            |
|------------------------|----------------------------|
| (1) Ecrou d'axe        | (4) Repère d'index         |
| (2) Contre-écrou       | (5) Echelle correspondante |
| (3) Boulons de réglage |                            |

Pour régler la chaîne secondaire, procéder comme suit:

1. Mettre la moto sur sa béquille latérale avec la boîte de vitesses au point mort et le contact coupé.
2. Desserrer l'écrou d'axe (1).
3. Desserrer les contre-écrous (2) situés sur les deux bras oscillants droit et gauche et tourner les deux boulons de réglage (3) comme nécessaire.
4. Tourner les boulons de réglage dans le sens des aiguilles d'une montre pour resserrer la chaîne ou dans le sens inverse des aiguilles d'une montre pour augmenter la flèche. Ajuster la flèche de la chaîne en un point intermédiaire entre la couronne d'entraînement et la couronne de la roue arrière. Faire tourner la roue arrière et vérifier la flèche aux autres sections de la chaîne.

La flèche de la chaîne doit être de :  
25—35 mm