

Inspection:

The reserve tank is behind the right side cover.

Check the coolant level in the reserve tank (1) while the engine is at the normal operating temperature with the motorcycle in an upright position. If the coolant level is low, remove the right side cover (page 72). Remove the reserve tank cap (4) and add coolant mixture until it reaches the UPPER level mark (2). Do not remove the radiator cap.

WARNIG:

- **Do not remove the radiator cap when the engine is hot. The coolant is under pressure and severe scalding could result.**
- **Keep hands and clothing away from the cooling fan, as it starts automatically.**

If the reserve tank is empty, or if coolant loss is excessive, check for leaks and see your authorized Honda dealer for repair.

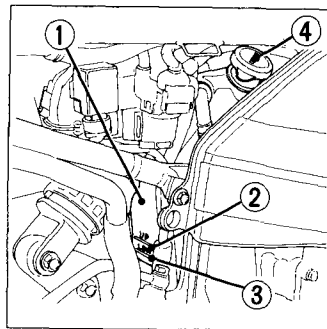

Vérification:

Le réservoir se trouve derrière le cache latéral droit.

Vérifier le niveau du liquide de refroidissement dans le réservoir (1) lorsque le moteur se trouve à la température de fonctionnement normale et que la machine est en position verticale. Si le niveau du liquide de refroidissement est insuffisant, enlever le cache latéral droit (page 72). Retirer le bouchon du réservoir (4) et ajouter du mélange de refroidissement jusqu'à ce que le niveau atteigne le repère de niveau supérieur (UPPER). Ne pas retirer le bouchon du radiateur.

ATTENTION:

- **Ne pas retirer le bouchon du radiateur quand le moteur est chaud. Le liquide de refroidissement se trouve sous pression et cela pourrait provoquer des brûlures graves.**
- **Ne pas approcher les mains ni les habits du ventilateur de refroidissement car il pourrait se mettre en marche automatiquement.**

Si le réservoir est vide, ou si les pertes du liquide de refroidissement sont excessives, vérifier s'il n'y a pas de fuite et s'adresser à son concessionnaire Honda agréé pour toute réparation.