

Filtro de Ar

(Consulte Cuidados na Manutenção na página 52)

O filtro de ar deve ser substituído dentro dos intervalos especificados na tabela de manutenção (pág. 46). No caso de utilização da motocicleta em locais com muita poeira ou umidade incomum, será necessário substituir o filtro com maior frequência.

1. Remova a tampa da carcaça do filtro de ar (1), retirando os três parafusos (2).

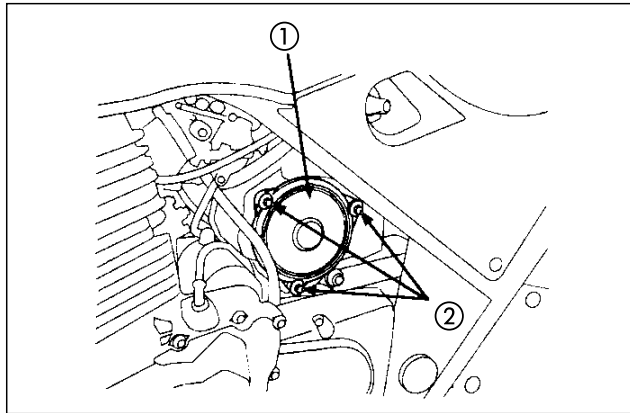

- (1) Tampa da carcaça do filtro de ar
- (2) Parafusos de fixação

2. Remova e descarte o filtro de ar (3).
3. Instale um novo filtro de ar.
Use somente o filtro de ar original Honda ou equivalente. O uso de filtros inadequados, não originais ou de qualidade inferior podem causar desgaste do motor e desempenho deficiente.
4. Instale as peças removidas na ordem inversa da remoção.

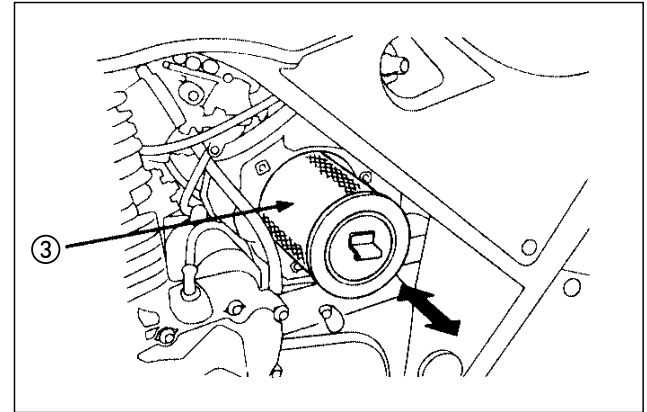

- (3) Filtro de ar