

Embreagem

O ajuste da embreagem é necessário caso a motocicleta apresente queda de rendimento quando se efetua a mudança de marchas, ou a embreagem patine, fazendo com que a velocidade da motocicleta não seja compatível com a rotação do motor. Ajustes menores são obtidos através do ajustador do cabo da embreagem (3), localizado na alavanca (1). A folga normal da embreagem deve ser de: 10 a 20 mm

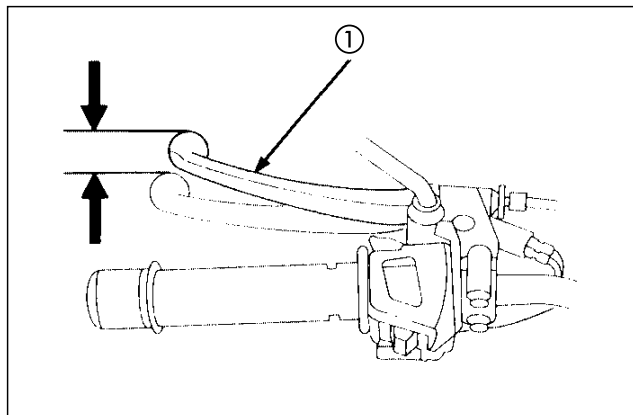

(1) Alavanca da embreagem

1. Solte a contraporca (2) e gire o ajustador (3). Reaperte a contraporca (2) e verifique a folga novamente.
2. Caso o ajustador tenha sido desrosqueado até seu limite sem que a folga da alavanca fique correta, solte a contraporca (2) e gire completamente o ajustador do cabo (3). Aperte a contraporca (2).

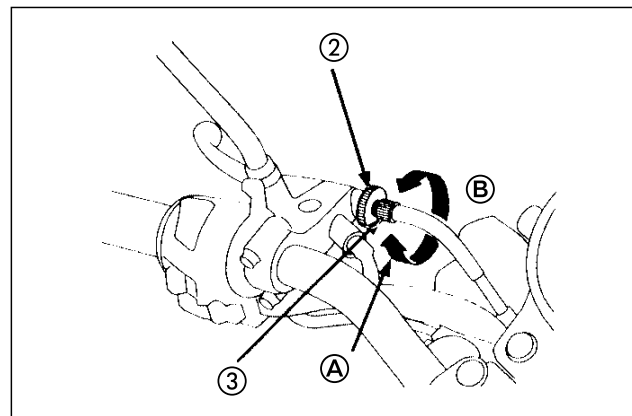

- (2) Contraporca
(3) Ajustador do cabo da embreagem
(A) Aumenta a folga
(B) Diminui a folga